

31.10.2020

PJESA I E KONTRATËS: KONTRATA PUBLIKE KORNIZË

KUVENDI I KOMUNES SE PRISHTINES, (në vazhdim "Autoriteti Kontraktues"), në njëri anë; Dhe

OE: "RSM Company" SHPK, adresa: Çagllavicë, pn Prishtinë, me numër unik identifikues të biznesit **810802422**, përfaqësuar nga Agim Kola, drejtor (në vazhdim "Kontraktuesi"), në anën tjetër, janë pajtuar të lidhin një kontratë publike për punët e shënuara me poshtë:

Sinjalizimi horizontal dhe vertikal i rrugëve dhe vendbanimeve

me numër identifikues: **616 19 146 511**

Neni 1 Lënda

1.1 Lënda e kësaj kontrate publike kornizë është ekzekutimi i punëve në vijim nga ana e Kontraktuesit për: **Sinjalizimi horizontal dhe vertikal i rrugëve dhe vendbanimeve** sipas specifikimeve teknike të detyrueshme dhe pjesës së ofertës financiare që janë pjesë e kësaj kontrate.

1.2 Kontrata publike kornizë do të implementohet me "vendosjen e porosive" apo thirrje. P.sh. Kurdo që Autoriteti Kontraktues apo ndonjë Autoritet tjetër Kontraktues i përfshirë në këtë kontratë, tenton të kryej punë - shërbime në bazë të kësaj kontrate publike kornizë, duhet që të dërgojë "porosinë" tek Kontraktori, duke specifikuar listën e punëve që duhet të përformohen me sasi të tyre përkatëse.

1.3 Sasi të vlerësuar, të përcaktuara në Pjesën C, Lista e Çmimit, janë vetëm sasi indikative.. Autoriteti Kontraktues i përmendur në Nenin 1.1 është i detyruar të përdorë këtë marrëveshje kornizë sa herë që të prokurojnë punë; të përmendura në 1.1.

1.4 Kontrata hynë në fuqi nga dita e nënshkrimit të kontratës në afat prej **24 muajve**.

Neni 2 Koha e përfundimit

2.1 Afati kohor për ekzekutimin e punëve do të jetë 5 ditë për cilin do material të paraqitur në specifikimet teknike dhe paramasë, kurse 15 ditë për portale dhe gjysme portale.

2.2 Vendi i ekzekutimit të punëve do të jetë në Prishtinë sipas kërkesave të zyrtareve nga Autoritetit Kontraktues

Neni 3 Çmimi

3.1 Çmimet njësi të punëve riparuese janë paraqitur në Ofertën Financiare, Lista e Çmimit e paraqitur nga Kontraktuesi.

Vlera totale indikative e kontratës është: **593.650,00 Euro (Pesëqind e nëntëdhjetë e tre mijë e gjashtëqind e pesdhjetë euro e zero eurocent)**.

3.2 Çmimi i përmendur në Nenin 3.1 më sipër duhet të jetë e vetmja pagesë që Autoriteti Kontraktues i ka borxh Kontraktuesit sipas kontratës publike kornizë.

3.3 Çmimet e njërive do të jenë fikse dhe nuk do të nënshtrohen ndryshimeve për porositë e vendosura nën këtë kontratë publike kornizë..

3.4 Pagesat do të bëhen në përputhje me Kushtet e Përgjithshme dhe/ose të Veçanta të Kontratës.

Autoriteti Kontraktues do të paguaj kontraktuesit vlerën e kontraktuar për çdo muaj për muajin paraprak për punët e kryera dhe konstatuara nga menaxheri i projektit dhe organi mbikëqyrës të caktuar me vendim nga ZKA.

Neni 4 Rendi i përparësisë së dokumenteve të kontratës

4.1 Kontrata përbëhet nga dokumentet në vijim:

- (a) Kontrata Publike Kornizë;
- (b) Kushtet e Veçanta të Kontratës;
- (c) Kushtet e Përgjithshme të Kontratës;
- (d) Tenderi i Kontraktuesit duke përfshirë Specifikimet Teknike;
- (e) Oferta financiare (Lista e Çmimeve);

4.2 Dokumentet e ndryshme që e përbëjnë kontratën konsiderohet se shpjegojnë njëra tjetrën; dhe në raste të paqartësisë ose divergjencës, ato duhet të lexohen sipas rendit të përparësisë në të cilin janë dhënë më sipër.

Neni 5 Komunikimet

5.1 Të gjitha komunikimet me shkrim që kanë të bëjnë me këtë Kontratë ndërmjet Autoritetit Kontraktues, nga njëra anë dhe Kontraktuesit nga ana tjetër duhet të cekin titullin e Kontratës dhe numrin e saj të identifikimit dhe duhet të bëhen me shkrim. Komunikatat duhet të dërgohen me postë, mesazh, telefaks, faks, email ose të dorëzohen personalisht.

5.2 Nëse personi që dërgon komunikatën kërkon vërtetim të pranimit të saj, ai duhet ta thotë këtë në komunikatën e tij. Sa herë që ka afat të fundit për pranimin e komunikatës me shkrim, dërguesi duhet të kërkojë vërtetim të pranimit të komunikatës së tij. Në të gjitha rastet, dërguesi duhet t'i marrë të gjitha masat e nevojshme për të siguruar pranimin e komunikimit të tij.

5.3 Kudo që në kontratë parashikohet dhënia e ndonjë njoftimi, pëlqimi, miratimi, certifikate, ose vendimi, përveç nëse specifikohet ndryshe në njoftimin e tillë, pëlqimi, miratimi, certifikata apo vendimi do të jetë në formë të shkruar dhe fjalët "njoftoj", "vërtetojë", "miratoj" ose "vendosë" do të shënohen në përputhje me rrethanat. Ndonjë miratim, pajtim, certifikatë ose vendimi i tillë nuk duhet të mbahet apo vonohet pa arsye.

5.4 Kjo kontratë është përgatitur në gjuhët shqipe në tri origjinale, dy origjinale për Autoritetin Kontraktues dhe një origjinal për Kontraktuesin.

Për Autoritetin Kontraktues				Për Kontraktuesin	
Zyra e Prokurimit		Për Zyrtarin Kryesor Administrativ			
Emri dhe mbiemri:	Zekë Bardhaj	Emri:	Shpend Ahmeti	Emri dhe mbiemri:	SHIPAT KAMERI
Pozita:	Udhëheqës i Prokurimit	Pozita:	Kryetar i Komunës	Pozita:	JURIST
Nënshkrimi:		Nënshkrimi:		Nënshkrimi:	
Data:	31.03.2020	Data:	07.04.2020	Data:	10.04.2020
Vula:		Vula:		Vula:	

PJESA II E KONTRATËS KUSHTET E PËRGJITHSHME

Neni 1 Përkufizimet

1.1 “**Kontratë**” do të thotë marrëveshje të lidhur ndërmjet Autoritetit kontraktues dhe Kontraktuesit, siç është shënuar në formularin e kontratës të nënshkruar nga palët, duke përfshirë të gjitha shtojcat për këtë dhe të gjitha dokumentet e inkuorporuar me referencë në të.

1.2 “**Punë**” konsiderohen të gjitha ato punë të cilat janë objekt i kontratës dhe të cilat Autoriteti Kontraktues kërkon që të kryhen nga kontraktuesi, qofshin ato ndërtim, restaurim, meremetim apo rrethim ndërtesash, pajisje, struktura inxhinieringu civil, struktura të tjera apo pjesë të tyre.

1.3 “**Kontraktuesi**” është operatori ekonomik (apo grupi i operatorëve ekonomik), i caktuar në formularin e kontratës, i cili (të cilët) është palë në kontratë dhe është i obliguar të kryejë punët sipas marrëveshjes dhe i cili do të marrë shumën sipas marrëveshjes me kontratë.

1.4 “**Menaxheri i Projektit**” është njeriu i caktuar në kushtet e veçanta të kontratës (apo cilido njeri kompetent i autorizuar nga Autoriteti Kontraktues), i cili është përgjegjës për mbikëqyrjen e kryerjes së punëve dhe për të gjitha hollësitë duhet t’i raportojë Autoritetit Kontraktues.

1.5 “**Çmimi Kontratës**” do të thotë shuma që i paguhet Kontraktuesit sipas marrëveshjes në formularin e kontratës.

1.6 “**Vendi i ndërtimit**” do të thotë vendi i caktuar për kryerjen e punëve të kontraktuara.

1.7 “**Pajisjet e kontraktuesit**” do të thotë e tërë makineria përfshirë edhe atë për bartjen e pajisjeve, dhe mjetet tjera që nevojiten për kryerjen e punëve të kontraktuara që duhet të bëhen sipas kontratës.

1.8 “**Skicat**” nënkuptojnë vizatimet, llogaritjet, informatat e siguruar dhe të miratuara nga Autoriteti Kontraktues për kryerjen e punëve të kontraktuara.

1.9 “**KPK**” do të thotë Kushtet e Përgjithshme të Kontratës.

1.10 “**KVK**” do të thotë Kushtet e Veçanta të Kontratës.

Neni 2 Gjuha dhe ligji i aplikueshëm

2.1 KVK e saktësojnë cili është ligji që i përcakton të gjitha çështjet që nuk janë të mbuluara në kontratë.

2.2 Kontrata dhe të gjitha komunikimet e shkruara ndërmjet palëve hartohen në gjuhën e specifikuar në KVK.

Neni 3 Transferimi

3.1 Transferimi do të jetë valid vetëm nëse ka marrëveshje të shkruar përmes të cilës Kontraktuesi e transferon kontratën e vet ose një pjesë të saj te një palë e tretë.

3.2 Kontraktuesi nuk mundet që, pa miratim paraprak me shkrim nga Autoriteti kontraktues, ta transferojë kontratën ose një pjesë të saj, ose ndonjë përfitim apo interes nga ajo, përveç në këto raste:

a) kur ka ngarkesë për pagesë, në favor të bankierëve të Kontraktuesit, të shumave që duhet të paguhet ose që do të bëhen borxh sipas kontratës; ose

b) në rast të dhënies së të drejtës së Kontraktuesit siguruesve të Kontraktuesit për të kërkuar pagesën nga ndonjë person tjetër i detyruar në rastet kur siguruesit e kanë shkarkuar humbjen ose detyrimin e Kontraktuesit.

3.3 Për qëllimet e nenit 3.2, aprovimi i një transferimi nga Autoriteti kontraktues nuk do ta lirojë Kontraktuesin nga obligimet e veta për pjesën e kontratës që tashmë është realizuar ose për pjesën që nuk është bartur.

3.4 Pranuesit e dispozitave të kontratës duhet të plotësojnë kriteret e përshtatshmërisë që zbatohen për dhënien e kontratës përveç në raste kur transferimi bëhet në bankë apo kompani të sigurimit ose institucion tjetër financiar.

Neni 4 Nën-kontraktimi

4.1 Nënkontrata është valide vetëm nëse ka marrëveshje të shkruar përmes së cilës Kontraktuesi ia beson realizimin e një pjese të kontratës së tij një pale të tretë.

4.2 Elementet e kontratës që do të nënkontraktohen dhe identiteti i nënkontraktuesve i bëhen të ditura Autoritetit kontraktues me rastin e dorëzimit të ofertës. Në rast të ndryshimit të nënkontraktuesve gjatë implementimit të kontratës, Kontraktuesi duhet të njoftoj me shkrim Autoritetin Kontraktues. Autoriteti kontraktuesdo ta lajmërojë

Kontraktuesin për vendimin e vet brenda 30 ditë pune nga marrja e njoftimit, duke i paraqitur arsyet e veta nëse nuk lëshohet autorizimi. Kontraktuesi nuk nënkontraktton pa autorizim me shkrim nga Autoriteti Kontraktues. Te gjithë nënkontraktuesit e propozuar duhet të përmbushin kërkesat e përshtatshëm.

4.3 Autoriteti kontraktues nuk njuh lidhje kontraktore ndërmjet vetes dhe nënkontraktuesve, megjithatë mund të siguroj, ku e konsideron si të nevojshme, pagesat direkte për nënkontraktorët.

4.4 Kontraktuesi është përgjegjës për aktet, gabimet dhe neglizhencën e nënkontraktuesve të vet si dhe të agjentëve ose të punësuarve, në të njëjtën mënyrë si po të ishin akte, gabime ose neglizhencë e Kontraktuesit, agjentëve të tij ose punëtorëve të tij. Aprovimi i nënkontraktimit të ndonjë pjese të kontratës ose aprovimi i nënkontraktuesit nga ana e Menaxherit të Projektit nuk e liron Kontraktuesin nga obligimet e tij sipas kontratës

4.5 Nëse nënkontraktuesi ka marrë ndonjë obligim të vazhdueshëm që vazhdon për një periudhë që e tejkalon atë të periudhës së garancisë nën kontratë ndaj Kontraktuesit, përkitazi me furnizimet që i jep nënkontraktuesi, Kontraktuesi duhet që, në çfarëdo momenti pas skadimit të periudhës së garancisë, t'i transferojë menjëherë te Autoriteti kontraktues, me kërkesë dhe shpenzime të Autoritetit kontraktues, përfitimet e obligimeve të tilla për kohëzgjatjen e garancisë së skaduar.

Obligimet e Autoritetit Kontraktues

Neni 5 Dhënia e dokumenteve

5.1 Nëse është e nevojshme, brenda 30 ditësh nga nënshkrimi i kontratës, autoriteti kontraktues duhet t'i japë Kontraktuesit, pa pagesë, një kopje të skicave të përgatitura për realizimin e kontratës dhe kopje të specifikimeve dhe dokumenteve tjera të kontratës. Kontraktuesi mund të blejë kopje tjera të këtyre skicave, specifikimeve dhe dokumenteve tjera, në rast se ato janë në dispozicion. Pas lëshimit të certifikatës përfundimtare, Kontraktuesi duhet ti kthen autoritetit kontraktues të gjitha skicat, specifikimet dhe dokumentet tjera të kontratës.

5.2 Përveç nëse është e nevojshme për qëllime të kontratës, skicat, specifikimet dhe dokumentet tjera që i jep autoriteti kontraktues nuk duhet të përdoren as nuk duhet t'i komunikohen një pale të tretë nga Kontraktuesi pa pajtim paraprak të autoritetit kontraktues.

5.3 Autoriteti kontraktues ka autoritetin për t'i lëshuar Kontraktuesit urdhra administrative që inkorporojnë ato dokumente plotësuese dhe udhëzimet që janë të nevojshme për ekzekutim të mirë të kontratës dhe për kompensim dëmi nga ndonjë defekt të saj.

Neni 6 Qasja në vend punishte

6.1 Autoriteti kontraktues, në kohën e duhur dhe në përputhje me ecurinë e punimeve, do ti jap qasje dhe akses Kontraktuesit në vend punishte, në përputhje me programin e zbatimit të detyrave të përcaktuara në këto Kushte të përgjithshme.

6.2 Kontraktuesi, gjate shfrytëzimit, duhet të mirëmbaje çdo objekt të vendosur në dispozicion të tij në gjendje të mirë, dhe duhet, nëse kërkohet nga Autoriteti Kontraktues, ti kthejë ato në gjendjen e tyre origjinale pas përfundimit të kontratës.

6.3 Kontraktuesi nuk do të ketë të drejtë të ndonjë pagese për përmirësimet që rezultojnë nga puna e kryer me iniciativën e tij.

Neni 7 Ndihma lidhur me rregulloret vendore

7.1 Kontraktuesi mund të kërkojë ndihmën e Autoritetit kontraktues për marrjen e kopjeve të ligjeve, rregulloreve dhe informatave mbi zakonet, urdhëratë apo ligjet anësore të Republikës së Kosovës të cilat mund të ndikojnë te Kontraktuesi gjatë realizimit të obligimeve të tij me kontratë. Autoriteti kontraktues mund ta japë ndihmën e kërkuar Kontraktuesit me shpenzime të Kontraktuesit.

7.2 Në bazë të dispozitave të ligjeve dhe rregulloreve mbi punën, Autoriteti Kontraktues do të bëjë të gjitha përpjekjet e nevojshme për të lehtësuar prokurimin nga Kontraktuesi për të gjitha vizat dhe lejet e nevojshme, duke përfshirë lejen e punës dhe lejet e qëndrimit, për personelin, shërbimet e të cilëve Kontraktuesi dhe Autoriteti kontraktues i konsideron të nevojshme, si dhe lejet e qëndrimit për familjet e tyre.

Neni 8 Obligimet e Kontraktuesit

8.1 Kontraktuesi duhet të veprojë sipas urdhrave administrative që i jep autoriteti kontraktues. Nëse Kontraktuesi konsideron se kërkesa e një urdhri administrativ shkon përtej fushëveprimit të kontratës, ai, duke iu ekspozuar dënimit për shkelje të kontratës, do ta njoftojë autoritetin kontraktues për këtë duke i paraqitur arsyet e tij brenda 30 ditësh pas pranimit të urdhrat. Ekzekutimi i urdhrat administrativ nuk do të pezullohet për shkak të këtij njoftimi.

8.2 Kontraktuesi duhet t'i respektojë dhe të veprojë sipas të gjitha ligjeve dhe rregulloreve në fuqi në Republikën e Kosovës dhe do të sigurojë që personeli i tij, të afërmit e tyre, dhe punëtorët vendorë të tij gjithashtu t'i respektojnë dhe të veprojnë sipas këtyre ligjeve dhe rregulloreve.

8.3 Kontraktuesi duhet t'i trajtojë të gjitha dokumentet dhe informatat e marra lidhur me kontratën si private dhe

konfidenciale. Përveç në rastet kur kjo është e nevojshme për qëllime të ekzekutimit të kontratës, ai nuk do të publikojë ose shpalosë asnjë detaj të kontratës pa pajtim paraprak me shkrim nga Autoriteti kontraktues.

8.4 Nëse Kontraktuesi është grup, përbërja e grupit nuk do të ndryshohet pa pëlqimin paraprak me shkrim të Autoritetit kontraktues.

8.5 Kontraktuesi do të siguroj se punët do të fillojnë dhe të përfundojnë brenda afatit të caktuar rënë dakord në programin e bërë sipas Nenit 12.

8.6 Kontraktuesi do të siguroj që të gjitha punët që ai/ajo do të bëjë, si dhe riparimin e defekteve gjatë realizimit të punimeve do të bëhen në kohë dhe në përputhje me standardet, praktikat, metodat dhe procedurat ekzistuese dhe për më tepër me shkallën e aftësisë dhe zellit, e cila do të pritët nga një kontraktues i aftë dhe me përvojë që ka ndërmarr punë të ngjashme.

8.7 Kontraktuesi do të siguroj për cilësinë e punës dhe për cilësinë e materialeve dhe cilësisë profesionale të punonjësve që janë përdorur për realizimin e punëve të kontraktuara.

8.8 Kontraktuesi duhet të siguroj zonën e ndërtimit menjëherë pas fillimit të punës për arsyt e mëposhtme:

- a. në qoftë se për kryerjen e punëve pajisjet e rënda si: ekskavatorë të llojeve të ndryshme, vinça, kamionë të llojeve të ndryshme, skela të larta, etj do të përdoren; dhe
- b. në mënyrë që të mos dëmtojë kalimtarët e rastit, objektet përreth, trafikun etj.

8.9 Kontraktuesi do të jetë përgjegjës për sigurinë e të gjitha aktiviteteve në vend punim.

Neni 9 Personeli

9.1 Kontraktuesi duhet të punësoj personel kyç dhe të përdor pajisje të identifikuar në tender e tij, për të kryer punë ose personel tjetër dhe pajisje të aprovuara nga menaxheri i projektit. Menaxheri i Projektit do të aprovoj çdo zëvendësim të propozuar të personelit kyç dhe pajisjeve vetëm nëse kualifikimet e tyre përkatëse, ose karakteristikat janë në thelb të barabarta ose më të mirë se ato të propozuara gjatë tenderit.

Neni 10 Siguria e ekzekutimit

10.1 Kontraktuesi do të, jo më vonë se dita e nënshkrimit të kontratës, furnizoj Autoritetin Kontraktues me siguri për ekzekutim të plotë dhe të mirë të kontratës. Shuma e sigurisë do të saktësohet në KVK. Siguria e ekzekutimit do të ndalet nga pagesa e Autoritetit kontraktues për çfarëdo humbjeje që është pasojë e mosekzekutimit të plotë dhe të duhur të obligimeve kontraktore nga ana e Kontraktuesit.

10.2 Sigurimi do të vazhdoj të mbetet i vlefshëm 30 ditë pas lëshimit të **Certifikatës së Pranimit të Përkohshëm**.

10.3 Siguria e ekzekutimit të kontratës do të jetë në formën e dhënë në pjesën IV të kontratës.

Neni 11 Përgjegjësia dhe Sigurimi i Kontraktuesit

11.1 Nga data e fillimit e deri sa të lëshohet Certifikata e Korrigjimit të Defekteve, rreziqet e lëndimeve personale, vdekja, dhe humbja ose dëmtimi i pronës (përfshirë, pa kufizim, Punët, Impiantet, Materialet, dhe Pajisjet) janë rreziqet e Kontraktuesit dhe pronës së afërt.

11.2 Kontraktuesi duhet të siguroj një sigurim nga dita fillimit të punimeve deri në fund të periudhës garantuese të defekteve në shumat e përcaktuara në KVK për ngjarjet e mëposhtme të cilat janë për shkak të rreziqeve të Kontraktuesit:

- (a) humbje ose dëmtim i Punëve, Impianteve dhe Materialeve;
- (b) humbje ose dëmtim i Pajisjeve;
- (c) humbje ose dëmtim i pronës (përveç Punëve, Impianteve, Materialeve dhe Pajisjeve) në lidhje me Kontratën; dhe
- (d) dëmtim ose vdekje e personelit të tij.

11.3 Kontraktuesi brenda 15 ditëve pas nënshkrimit të kontratës duhet t'i dërgojë Autoritetit Kontraktues policën dhe certifikatën për sigurim që ka për qëllim kompensimin e nevojshëm për të siguruar humbjen apo dëmet e pësuara.

11.4 Në qoftë se kontraktuesi nuk ofron një sigurim të tillë atëherë kontrata do të konsiderohet e anuluar dhe kontraktuesi do të përjashtohet nga pjesëmarrja në aktivitetet e prokurimit për jo më pak se një vit.

11.5 Në qoftë se ekzistojnë arsye të mjaftueshme dhe bindëse për zgjatjen e afatit të ofrimit të certifikatës mbi sigurim, Autoriteti Kontraktues mund të zgjasë afatin e caktuar për dorëzimin e certifikatës mbi sigurimin ose të eliminojë sigurimin dhe të zbrësë çmimin e shpërblimit nga fitimi i kontraktuesit.

Neni 12 Programi

12.1 Brenda kohës se specifikuar ne KVK, kontraktuesi do t'i dorëzojë Menaxherit të Projektit një program për miratim. Programi do te përmbaje se paku me se vijon: mënyrën se si Kontraktuesi propozon ekzekutimin e punëve, afatin kohor qe kërkohet për dorëzim dhe miratim te vizatimeve, metodat e përgjithshme qe do ti zbatoje, dhe afatin kohor për secilin aktivitet të specifikuar.

12.2 Nëse menaxheri i projektit për me tepër kërkon modifikime ne programin e punëve në kuadër të punëve të kontraktuara, kontraktuesi duhet ta rishikojë edhe njëherë programin dhe t'ia kthejë prapë Menaxherit të projektit. Kontraktuesi do të azhurnoj Programin në intervale jo më shumë se periudha e përcaktuar në KVK.

12.3 Për çdo pakënaqësi apo mosmarrëveshje në lidhje me modifikimin e programit, kontraktuesi do të sigurojë argument me shkrim Menaxherit të Projektit.

12.4 Paraqitja e programit të tillë, duke përfshirë çdo shtesë nga menaxheri i projektit nuk do të zvogëloj ose të rris detyrimet e kontraktuesit sipas punëve të kontraktuara, si dhe çdo modifikim të përfshirë në programin e punimeve nuk do të rezultojë në ndonjë pagesë shtesë për kontraktuesin, nëse kjo ka ndodhur si pasojë e neglizhencës së kontraktuesit gjatë përpilimit të programit.

Neni 13 Siguria në vend punishte

13.1 Kontraktuesi do të ketë të drejtën të ndaloj qasjen në vend-punishte për çdo person i cili nuk është i përfshirë në zbatimin e kontratës, me përjashtim të personave të autorizuar nga Autoriteti Kontraktues.

13.2 Kontraktuesi do të sigurojë sigurinë në vend-punishte gjatë gjithë periudhës së ekzekutimit dhe do të jetë përgjegjës për të marrë hapat e nevojshëm, në interes të punonjësve të tij, agjentëve te Autoritetit Kontraktues dhe palëve të treta, për të parandaluar çdo humbje ose aksident i cili mund të rezultojë nga kryerja e punëve.

13.3 Kontraktuesi do të marrë të gjitha hapat e domosdoshme, për përgjegjësinë e tij dhe me shpenzimet e tij, për të siguruar që strukturat dhe instalimet ekzistuese mbrohen, ruhen dhe mirëmbahen. Ai do të jetë përgjegjës për sigurimin, me shpenzimet e tij, ndriçimin, sigurinë, skermën dhe pajisjet e sigurisë te cilat janë të nevojshme për zbatimin e duhur të detyrave ose që me arsye mund të kërkohen nga Autoriteti Kontraktues

Neni 14 Ndërhyrja me trafikun

14.1 Kontraktuesi do të sigurojë që punimet dhe instalimet nuk shkaktojnë dëme, ose pengojnë trafikun në, lidhjet e komunikimit të tilla si rrugët, hekurudhat, rruge ujore dhe aeroporte. Ai, në veçanti, do të marrë parasysh kufizimet ne peshë kur zgjedh rrugët dhe automjetet.

14.2 Çdo masë te veçantë të cilën Kontraktuesi e konsideron të nevojshme, ose është kërkuar nga Autoriteti Kontraktues me qëllim të mbrojtjes apo për të përforcuar pjesët e rrugëve, urave, do të bartet ne shpenzime të Kontraktuesit, pa marre parasysh se ato kryhen nuk ato kryhen nga Kontraktuesi. Kontraktuesi duhet të njoftojë Autoritetin kontraktues për çfarëdo masa të veçanta që ai synon të ndërmarrë para se kryej ato. Riparimet e dëmit te shkaktuara në rrugë, ura nga transporti i materialeve apo pajisjeve do të jetë në shpenzime të Kontraktuesit.

Neni 15 Tatimi

15.1 Kontraktuesi është përgjegjës për të gjitha tatimet dhe detyrimet doganore në përputhje me Ligjin e Republikës se Kosovës.

15.2 Të gjitha tatimet dhe detyrimet tjera doganore konsiderohet se janë përfshirë në çmimin e kontraktuar.

15.3 Menaxheri i Projektit do të harmonizojë çmimin e kontraktuar nëse konstaton se ka ngritje të tatimeve dhe detyrimeve doganore brenda datës prej 28 ditësh para dorëzimit të tenderit dhe datës së fundit të vërtetimit të përfundimit të punëve.

15.4 Menaxheri i Projektit nuk do të lejojë ndryshimin e çmimit të kontraktuar për shkak të ngritjes së tatimeve dhe/ose ngritjes se detyrimeve doganore në qoftë se kjo ka ndodhur gjatë kohës sa ka qenë në vonesë kontraktuesi.

Neni 16 Kostoja e Riparimeve

16.1 Humbja ose dëmtimi i Punëve ose Materialeve që do të përfshihen në Punët në mes të Datës së fillimit dhe në fund të periudhës së Korrigjimit të Defekteve do të rregullohet nga Kontraktuesi në koston e Kontraktuesit nëse humbja ose dëmtimi lind nga aktet ose mosveprimet e Kontraktuesit.

FILLIMI DHE VONESAT

Neni 17 Fillimi i punëve

17.1 Kontraktori duhet të fillojë punimet sa më shpejt që është e arsyeshme e mundur pas marrjes së urdhrimit me ekspeditën e duhur dhe pa vonesë.

17.2 Kontraktuesi do të ekzekutoj Punët në pajtim me Specifikimet dhe Vizatimet dhe Punët do të kryhen në pajtim me Programin e dorëzuar nga Kontraktuesi, i përditësuar me miratimin e Menaxherit të Projektit, dhe do të plotësoj ato brenda afatit kohor të specifikuar në Nenin 2 të Formularit të Kontratës.

Neni 18 Zgjatja e periudhës së ekzekutimit

18.1 Kontraktuesi mund të kërkojë zgjatje të periudhës së ekzekutimit nëse realizimi i kontratës së tij vonohet, ose pritset se do të vonohet, për ndonjërin nga këto arsye:

- a) Autoriteti kontraktues ka dështuar t'i plotësojë obligimet e veta sipas kontratës;
- b) Forca madhore të përkufizuara si në Nenin 38;

18.2 Brenda 15 ditësh pasi ka kuptuar se mund të ketë vonesë, Kontraktuesi duhet ta lajmërojë Autoritetin Kontraktues se ka për qëllim të bëjë kërkesë për zgjatje të periudhës së realizimit për të cilën ai konsideron se ka të drejtë dhe, përveç nëse ka ndonjë marrëveshje tjetër ndërmjet Kontraktuesit dhe Autoritetit Kontraktues, brenda 30 ditësh i jep Autoritetit Kontraktues të dhëna gjithëpërfshirëse ashtu që të mund të kontrollohet kërkesa.

18.3 Brenda 30 ditësh pas pranimit të detajeve sipas Nenit 18.2 Autoriteti Kontraktues do ti lejojë me shkrim Kontraktuesit këtë zgjatje të periudhës së realizimit nëse mund të arsyetohet, ose në mënyrë prospektive ose retrospektive, ose ta informojë Kontraktuesin që nuk i është dhënë e drejta për zgjatje të periudhës.

Neni 19 Dëmet e likuiduara

19.1 Nëse Furnizues me përgjegjësinë e tij nuk arrin t'i dorëzojë ndonjë ose të gjitha punët brenda limiteve kohore të specifikuara në kontratë, Autoriteti kontraktues, pa njoftim zyrtar dhe pa paragjykim ndaj kompensimeve tjera të tij sipas kontratës, do të ketë të drejtë, për secilën ditë që kalon ndërmjet skadimit të periudhës së kontratës dhe datës aktuale të përfundimit, t'i marrë dëmet e likuiduara të barabarta me 0,25% në ditë të vlerës së punëve të pa dorëzuara deri në një maksimum prej 10 % të vlerës totale të porosisë. Autoriteti Kontraktues mund të zbrësë dëmet e likuiduara nga pagesat të cilat duhet ti behen Kontraktuesit. Pagesat e dëmeve të likuiduara nuk do të prekin detyrimet e kontraktuesit.

19.2 Nëse mosdorëzimi i punëve parandalon përdorimin e zakonshëm të punëve në tërësi, dëmet e likuiduara të parapara në paragrafin 19.1 do të llogariten në bazë të vlerës totale të porosisë.

19.3 Nëse Autoriteti kontraktues ka fituar të drejtën të kërkojë së paku 10 % të vlerës së porosisë ai mundet, pasi ta njoftojë me shkrim Kontraktuesin:

a. *Ne rast se Autoriteti Kontraktues ka prokuruar vetem në emër të vete Autoritetit, me një operatore ekonomik:*

- të konfiskojë garancinë e realizimit;
- të ndërpresë kontratën, dhe në këtë rast Kontraktuesi nuk do të ketë të drejtë për kompensim; dhe
- të hyjë në një kontratë me një palë të tretë për dhënie e pjesës së mbetur të punëve. Kontraktuesi nuk do të paguhet për këtë pjesë të kontratës. Kontraktuesi gjithashtu do të jetë i detyruar të paguajë koston plotësuese dhe dëmet e shkaktuara nga kjo pamundësi e tij.

b. *Ne rast se Autoriteti Kontraktues ka prokuruar vetem në emër të vete Autoritetit, me disa operatore ekonomik:*

- të konfiskojë garancinë e realizimit;
- të ndërpresë porosinë, dhe në këtë rast Kontraktuesi nuk do të ketë të drejtë për kompensim. Kontraktuesi gjithashtu do të jetë i detyruar të paguajë koston plotësuese dhe dëmet e shkaktuara nga kjo pamundësi e tij; dhe
- të ri-hap konkurrencën me pjesën e mbetur të Operatorëve Ekonomik të kontratës publike kornizë.

c. *Ne rast se Autoriteti Kontraktues ka prokuruar në emër të disa Autoriteteve tjera Kontraktuese, me një operatore ekonomik:*

- Autoriteti Kontraktues i cili ka bere porosinë anulon porosinë dhe ritenderon, dhe në këtë rast Kontraktuesi nuk do të ketë të drejtë për kompensim. Kontraktuesi i gjithashtu do të jetë i detyruar të paguajë koston plotësuese dhe dëmet e shkaktuara nga kjo pamundësi e tij; dhe
- të njoftoj Autoritetin Kontraktues i cili ka udhëhequr prokurimin për sjellje të keqe të Operatorit Ekonomik dhe kërkon nga Autoriteti Kontraktues i përmendur që të konfiskoj një pjesë proporcionale, ekuivalente me 10% të porosisë se leshuar, të garancisë së performancës dhe dërgon shumën tek Autoriteti Kontraktues.

a. *Ne rast se Autoriteti Kontraktues ka prokuruar në emër të disa Autoriteteve tjera Kontraktuese, me disa*

operatore ekonomik:

- te njoftoj Autoritetin Kontraktues i cili ka udhëhequr prokurimin për sjellje të keqe të Operatorit Ekonomik dhe kërkon nga nga Autoriteti Kontraktues i përmendur që të konfiskoj një pjesë proporcionale, ekuivalente me 10% të porosise se leshuar, të garancisë së performancës dhe dërgon shumën tek Autoriteti Kontraktues;
- te ndërpresë porosinë, dhe në këtë rast Kontraktuesi nuk do të ketë të drejtë për kompensim. Kontraktuesi gjithashtu do të jetë i detyruar të paguajë koston plotësuese dhe dëmet e shkaktuara nga kjo pamundësi e tij; dhe
- te ri-hap konkurrencën me pjesën e mbetur të Operatorëve Ekonomik të kontratës publike komizë.

Materialet dhe mjeshtrëritë

Neni 20 Regjistri i punës

20.1 Një regjistër i punës do të, përveç kur parashikohet ndryshe nga KVK, mbahen në vend-punishite nga ana e Kontraktuesit, i cili do të mbaje të paktën informacionin e mëposhtëm:

- a) kushtet e motit, ndërprerjet e punës që detyrohen nga moti me shi, orët e punës, numrin dhe llojin e punëtorëve të punësuar në vend-punishite, materialet e furnizuara, pajisjet në përdorim, pajisjet jo në gjendje pune, testet e kryera në vend, mostrat e dërguara, rrethanat e paparashikuara si dhe urdhrat dhëne Kontraktuesit;
- b) deklaratat e hollësishme të të gjitha elementeve sasiore dhe cilësore të punës së bërë dhe furnizimet e dorëzuara dhe të përdorura, të afta për tu kontrolluar në vend-punishite dhe të rëndësishme në llogaritjen e pagesave që duhet bere Kontraktuesit.

20.2 Shënimet e bëra në regjistrin e punës, si pune ne progres, duhet të nënshkruhen nga Autoriteti Kontraktues dhe të bashkë-nënshkruhen nga Kontraktuesi ose përfaqësuesi i tij. Nëse Kontraktuesi refuzon, ai do të komunikojë pikëpamjet e tij ndaj Autoritetit Kontraktues në afat prej 15 ditësh pas datës në të cilën janë regjistruar te dhënat apo deklaratat kundërshtuese. Nëse Kontraktuesi dështon që të nënshkruajë ose të paraqesë pikëpamjet e tij brenda periudhës së lejuar, do të konsiderohet se Kontraktuesi pajtohet me shënimet e paraqitura në regjistër. Kontraktuesi mund të shqyrtojë regjistrin e punës në çdo kohë dhe mund, pa hequr dokumentin, të bëjë ose të marr një kopje të shënimeve të cilat ai i konsideron të nevojshme për informacionin e tij.

20.3 Sipas kërkesës, Kontraktuesi do ta sigurojë Autoritetin Kontraktues me informacionin e duhur për të mbajtur regjistrin e punës në mënyrën e duhur.

Neni 21 Origjina dhe cilësia e punimeve dhe materialeve

21.1 Punët, komponentët dhe materialet do të jenë në përputhje me specifikimet, vizatimet, sondazhet, modelet, mostrat, strukturat dhe kërkesat tjera në kontratë dhe do të mbahen në dispozicion të Autoritetit kontraktues për qëllime identifikimi gjatë gjithë periudhës së realizimit.

21.2 Të gjitha pranimet teknike preliminare do të jenë objekt i një kërkesë të dërguar nga Kontraktuesi tek Autoriteti Kontraktues. Kërkesa duhet ti referohet numrit të kontratës, numrin e Lotit dhe vendin ku do të zhvillohet pranimi i tillë, sipas rastit. Komponentët dhe materialet e specifikuar në kërkesë duhet të certifikohen nga autoriteti kontraktues se plotësojnë kërkesat për këtë pranim para se të inkorporohen në pune.

21.3 Edhe nëse janë pranuar teknikisht materialet apo artikujt që do të përfshihen në pune ose në prodhimin e komponentëve, ato mund të refuzohen dhe duhet të zëvendësohen menjëherë nga Kontraktuesi nëse ndonjë kontrollim tjetër zbulon defekte ose gabime. Kontraktuesit mund t'i jepet mundësia t'i riparojë dhe t'i përmirësojë materialet dhe artikujt që janë refuzuar, por këto materiale dhe artikujt do të pranohen për inkorporim në pune vetëm nëse janë riparuar.

Neni 22 Inspektimi dhe testimi

22.1 Autoriteti Kontraktues do të emëroj "Menaxherin e Projektit", të cekur në KVK, i cili do të jetë përgjegjës për mbikëqyrjen e ekzekutimit të punëve gjatë tërë kohës, duke filluar që nga dita e parë e fillimit të punëve e deri në skadimin e periudhës garantuese të defekteve dhe për raportim tek Autoriteti Kontraktues.

22.2 Qëllimi i mbikëqyrjes është të kontrollojë cilësinë e punëve dhe cilësinë e materialeve të përdorura në pajtim me specifikimet teknike të rëna dakord.

22.3 Kontraktuesi do të sigurojë që komponentët dhe materialet të dorëzohen në kohë në vend për ti lejuar autoritetit kontraktues që të vazhdojë me pranimin e komponentëve dhe materialeve. Kontraktuesi konsiderohet se ka vlerësuar plotësisht vështirësitë që mund t'i hasë në këtë aspekt, dhe nuk do ti lejohet që të paraqesë ndonjë arsye për vonesë në përbushjen e detyrave.

22.4 Autoriteti kontraktues do të ketë të drejtë, ose nga vetë ose agjentit e tij, që të inspektojë, kontrollojë, masë dhe testojë komponentët, materialet, dhe mjeshtrëritë, dhe të kontrollojë progresin e përgatitjes, fabrikimit apo prodhimit

të çfarëdo artikulli që përgatitet, fabrikohet ose prodhohet për ofrimin e sipas kontratës, në mënyrë që të përcaktojë nëse komponentët, materialet dhe mjeshtëria kanë cilësinë dhe sasinë e kërkuar. Kjo do të bëhet në vendin e prodhimit, fabrikimit, përgatitjes ose në vend-punishite ose në ndonjë vend tjetër, siç mund të specifikohet në kontratë.

22.5 Nëse komponentët dhe materialet i kanë kaluar testet, Autoriteti kontraktues do ta njoftojë Kontraktuesin ose do të miratojë certifikimin e procedurës lidhur me këtë.

22.6 Nëse Autoriteti Kontraktues dhe Kontraktuesi nuk pajtohen për rezultatet e testit, secili do të japë një deklaratë për pikëpamjet e tij ndaj tjetrit brenda 15 ditëve pas ngritjes së mosmarrëveshjes së tillë. Autoriteti kontraktues ose Kontraktuesi mund të kërkojnë që këto teste të përsëriten në të njëjtat kushte dhe rrethana, ose nëse ndonjëra palë kërkon, nga një ekspert që zgjidhet me pëlqimin e përbashkët. Të gjitha raportet e testimi do t'i dorëzohen autoritetit kontraktues i cili do t'i komunikojë rezultatet e këtyre testeve pa vonesë të Kontraktuesi. Rezultatet e ri-testimit do të jenë përfundimtare. Kostoja e ri-testimit do të bartet nga pala pikëpamja e të cilit dëshmohet se është gabim nga ri-testimit.

Neni 23 Paralajmërim i hershëm

23.1 Kontraktuesi pa humbur kohë do të informojë Menaxherin e Projektit, në qoftë se ai/ajo vëren ndonjë gabim apo lëshim në skica (vizatime) apo edhe në specifikime teknike gjatë kryerjes së punëve duke ia tërhequr vërejtjen se ato mund të ndikojnë me vonë në kualitetin e punëve.

23.2 Nëse Menaxheri i Projektit vëren ekzistimin e disa gabimeve apo lëshimeve, qofshin ato në skica apo në specifikim teknik, ai/ajo do t'i evitohet menjëherë dhe do t'i konsideroj pasojat.

23.3 Nëse palët në kontratë vlerësojnë se ndërrimet substanciale të punëve janë bere të nevojshme për shkak të gabimeve të tilla ose të përjashtimeve të cilat substancialisht ndikojnë në çmimin e kontratës, atëherë Menaxheri i Projektit në bashkëpunim me autoritetin kontraktues do të korrigjojë dhe kompensojnë situatën sipas Ligjit të Prokurimit Publik.

PAGESAT

Neni 24 Parimet e përgjithshme të pagesave

24.1 Pagesat do të bëhen në Euro.

24.2 Pagesat do të rregullohen për zbritje për pagesat paradhënie dhe të mbajtjes. Autoriteti Kontraktues duhet të paguaj Kontraktuesit shumën e certifikuar nga Menaxheri i Projektit brenda 30 ditëve nga data e çdo certifikate. Nëse Autoriteti Kontraktues bën një pagesë me vonesë, Kontraktuesit do të paguhet interes për pagesë me vonesë në pagesën e ardhshme. Interesi do të llogaritet nga data në të cilën pagesa duhet të ishte bërë, deri në datën kur pagesa është bërë me vonesë, e rregulluar sipas bankave vendase për kredi në sektorin e ndërtimit.

24.3 Artikujt e Punëve për të cilat nuk është dhënë normë apo çmim nuk do të paguhet nga Autoriteti Kontraktues dhe do të konsiderohen të mbuluara nga normat dhe çmimet tjera në Kontratë.

24.4 Pagesat që duhet të bëhen sipas faturës së lëshuar nga Kontraktuesi do të bëhen në llogarinë bankare të dhënë në Pjesën V, **Identifikimi Financiar**, i kësaj kontrate që e plotëson Kontraktuesi. I njëjti formular, që i bashkëngjitet kërkesës për pagesë, duhet të përdoret për t'i raportuar ndryshimet në llogarinë bankare.

24.5 Në rast se Autoriteti kontraktues kryen blerje në emër të autoriteteve të tjera kontraktuese, dhe një autoriteti kontraktues nuk i përmbush detyrimet e tij sipas kësaj kontrate, veçanërisht obligimet e Nenit 24.2 kontraktori mund të informojë AQP-Në për shkelje të tilla. AQP-ja mund të ndalojë autoritetin kontraktues nga përdorimi i çdo dhe të gjitha kontratat qendrore publike kornizë të nxjerra nga AQP

Neni 25 Paramasa dhe Parallogaria

25.1 Paramasa dhe parallogaria duhet të përmbajnë pajisje për ndërtim, instalim, testim, dhe punën e komisioneve që duhet të kryhet nga ana e Kontraktuesit. Paramasa dhe parallogaria përdoret për të llogaritur çmimin e kontratës. Kontraktuesi do të paguhet për sasinë e punës së kryer në normën e Paramasës dhe Parallogarisë për çdo artikull.

25.2 Në rast të kontratës paushallë, Përshkrimi i Aktivitetit duhet të përmbaj aktivitetet me çmim për punët e kryera nga ana e Kontraktuesit. Përshkrimi i Aktivitetit përdoret për monitorim dhe kontroll të kryerjes së aktiviteteve në bazë të të cilave Kontraktuesi do të paguhet. Nëse pagesa për Materiale në vend punim do të bëhet veç e veç, Kontraktuesi do të tregoj shpërndarjen e Materialeve në vend punim veçmas në Përshkrimin e Aktivitetit.

Neni 26 Parapagimi

26.1 Autoriteti Kontraktues do të bëjë pagesë paradhënie Kontraktuesit të shumave të përcaktuara në KVK nga data e caktuar në KVK kundër dispozitës nga Kontraktuesi i një Garancioni të Pakushtëzuar Bankar në një formë të pranueshme për Autoritetin Kontraktues në sasi dhe valutë të barabartë me parapagim. Garancia do të mbetet në fuqi deri sa të bëhet pagesa e parë, por shuma e garancisë duhet të reduktohet në mënyrë progresive nga shuma që paguhet nga Kontraktuesi. Interesi nuk do të paguhet për parapagim.

26.2 Kontraktuesi do të përdorin parapagimin vetëm për të paguar Pajisjet, materialet dhe shpenzimet e tjera të nevojshme posaçërisht për kryerjen e punëve. Kontraktuesi duhet të dëshmojë se pagesa paradhënie është përdorur në këtë mënyrë me furnizim të kopjeve të faturave ose dokumenteve të tjera për Menaxherin e Projektit.

26.3 Parapagim do të paguhet duke zbritur shuma proporcionale nga pagesat përndryshe për shkak të Kontraktuesit, pas orarit të përqindjeve të përfunduar të Punëve në bazë të pagesës.

Neni 27 Mbajtja e Parasë

27.1 Shuma, e specifikuar në KVK, do të ndalet nga çdo pagesë e Kontraktuesit deri në përfundim të tërë të Punëve. Kjo shume në asnjë rast nuk do të tejkaloj 10% e vlerës totale të kontratës origjinale. Kontraktuesi mund të zëvendësojë paratë e mbajtura me garancion bankar “me kërkesë”.

27.2 Shuma e mbajtur ose garancia e mbajtjes do të paguhet brenda 30 ditësh nga dita e lëshimit të deklaratës së llogarisë përfundimtare të referuar në Nenin 29.

Neni 28 Vërtetimet e pagesës

28.1 Kontraktuesi do t'i dorëzojë Menaxherit të projektit raportet mujore të çmimeve të vlerësuara të punëve të përfunduara me minus shumën kumulative të vërtetuar më parë.

28.2 Menaxheri i Projektit do ta kontrollojë punën e kryer të kontraktuesit për të vërtetuar cilësinë e punës dhe vërteton shumën që duhet t'i paguhet kontraktuesit.

28.3 Vlera e punës së kryer do të përcaktohet nga Menaxheri i Projektit.

28.4 Vlera e punës së përfunduar përfshin:

- a. Në rastin e Kontratës së Paramasës dhe Paralogarisë, vlerën e sasisë së punës në Paramasë dhe Paralogari që është përfunduar; ose
- b. Në rast të kontratës paushallë, vlera e punës së ekzekutuar do të përbëjë vlerën e aktiviteteve të përfunduara në Përshkrimin e Aktivitetit.

28.5 Vlera e punës së përfunduar përfshin vlerësimin e ndryshimeve dhe shkaqeve për kompensim.

Neni 29 Llogaritja përfundimtare

29.1 Kontraktuesi jo më vonë se 90 ditë pas lëshimit të certifikatës përfundimtare të pranimit, do të dorëzojë tek Menaxheri i Projektit një draft të deklaratës së llogarisë përfundimtare me dokumentet mbështetëse që tregojnë në detaje vlerën e punës së bërë në përputhje me kontratën, së bashku me të gjitha shumat e mëtejshme të cilën Kontraktuesi konsideron se duhet paguar sipas kontratës, në mënyrë që Menaxheri i Projektit të përgatis deklaratën e llogarisë përfundimtare.

29.2 Brenda 30 ditëve pas pranimit të draft-deklaratës së llogarisë përfundimtare dhe të gjithë informacionit të kërkuar në mënyrë të arsyeshme për verifikimin e saj, Menaxheri i Projektit do të përgatisë deklaratën e llogarisë përfundimtare, e cila përcakton:

- a) Shumen e cila sipas opinionit të tij duhet të paguhet sipas kontratës; dhe
- b) pas evidentimit të shumave të paguara paraprakisht nga Autoriteti Kontraktues dhe i të gjitha shumave të cilat i takojnë Autoritetit Kontraktues sipas kontratës, bilanci, nëse ka, nga

Autoriteti Kontraktues tek Kontraktuesi, ose nga Kontraktuesi tek Autoriteti Kontraktues, siç mund të jete rasti.

29.3 Menaxheri i Projektit do të lëshojë te autoriteti kontraktues ose te përfaqësuesi i tij i autorizuar, dhe te Kontraktuesi, deklaratën e llogarisë përfundimtare që paraqet shumën përfundimtare për të cilën duhet paguar Kontraktuesi në bazë të kontratës. Autoriteti kontraktues ose përfaqësuesi i tij i autorizuar dhe Kontraktuesi duhet të nënshkruajnë deklaratën e llogarisë përfundimtare, si një njohje e vlerës së plotë dhe përfundimtar të punës së realizuar sipas kontratës dhe menjëherë do të dorëzojë një kopje të nënshkruar të Menaxherin e Projektit.

Neni 30 Shkaqet për kompensim

30.1 Shkaqet për kompensim konsiderohen ngjarjet si në vijim:

- (a) Autoriteti Kontraktues nuk lejon qasje në një pjesë të vend ndërtimit data e posedimit e specifikuar në KVK.
- (b) Menaxheri i Projektit urdhëron shtyrje pa dhënë llogari për këtë, ose vonohet apo nuk i jep skicat (vizatimet, specifikacionet) apo udhëzimet e duhura për kryerjen e punëve të kontraktuara në afatin e caktuar si në kontratë.
- (c) Menaxheri i Projektit urdhëron kontraktuesin që t'i zbulojë ose kryejë testet në punën përfundimtare, e cila mandej zbulohet se nuk ka pasur defekt.
- (d) Kontraktuesit tjerë, autoritetet publike, shërbimet komunale ose Autoriteti Kontraktues shkaktojnë vonesë apo shpenzime shtesë për Kontraktuesin.
- (e) Menaxheri i Projektit pa arsye të justifikuar vonohet në lëshimin e vërtetimit për përmbushje të kontratës.
- (g) Kontraktuesi has në pengesa tjera për kryerjen e aktiviteteve të punëve të kontraktuara të cilat pengesa nuk janë për shkak të joprofesionalizmit të Kontraktuesit.

30.2 Nëse një ngjarje e tillë ndodh, atëherë Çmimi i Kontratës do të rregullohet po ashtu.

PRANIMI DHE PËRGJEGJËSIA MBI DEFEKTET

Neni 31 Parimet e përgjithshme

31.1 Verifikimi i punëve nga Autoriteti Kontraktues me qëllim të pranimit të përkohshëm ose final do të bëhet në prani të Kontraktuesit. Mungesa e kontraktuesit nuk do të jetë pengesë për verifikimin me kusht që Kontraktuesi të jete informuar prej të paktën 30 ditëve para datës së verifikimit.

Neni 32 Testet për përfundimin

32.1 Punët nuk do të pranohen deri sa të jene kryer verifikimet dhe testet e caktuara në shpenzime të Kontraktuesit. Kontraktuesi duhet të njoftojë Autoritetin Kontraktues për datën në të cilën verifikimi dhe testet të tilla mund të fillojnë.

32.2 Punët të cilat nuk plotësojnë kushtet e kontratës, duhet, nëse kërkohet, të shkatërrohen dhe rindërtohen nga kontraktuesi ose të riparohen, sipas kërkesës së Autoritetit Kontraktues, përndryshe kjo do të bëhet pas njoftimit të duhur në shpenzime të Kontraktuesit, me urdhër të Autoritetit Kontraktues.

Neni 33 Pranimi i përkohshëm

33.1 Punimet do të merren përsipër nga Autoriteti kontraktues kur të kenë kaluar në mënyrë të kënaqshme testet për pranim dhe të jene lëshuar, ose konsiderohet të jene lëshuar, **një certifikatë e pranimit të përkohshëm**.

33.2 Kontraktuesi mund të aplikojë, duke njoftuar Autoritetin Kontraktues, për një certifikatë të pranimit të përkohshëm jo më herët se 15 ditë para se punët, sipas mendimit të Kontraktuesit, të jene të gatshme për pranim të përkohshëm. Autoriteti kontraktues brenda 30 ditësh pas pranimit të aplikacionit të Kontraktuesit ose:

- a) t'i lëshojë kontraktuesit certifikatën e pranimit të përkohshëm me një kopje për Autoritetin kontraktues duke thënë, nëse kjo është e përshtatshme, rezervat e tij, dhe përveç tjerash, edhe datën në të cilën sipas mendimit të tij janë përfunduar punët në pajtim me kontratën dhe janë të gatshme për pranim të përkohshëm; ose
- b) të refuzojë aplikacionin, duke i dhënë arsyet e tij dhe duke specifikuar veprimin të cilin, sipas mendimit të tij i kërkon nga Kontraktuesi për ta lëshuar certifikatën.

33.3 Nëse autoriteti kontraktues nuk arrin ose të lëshojë certifikatën e pranimit të përkohshëm ose të refuzojë furnizimet brenda një periudhe prej 30 ditësh, ai do të konsiderohet se ka lëshuar certifikatën në ditën e fundit të asaj periudhe.

33.4 Pas pranimit të përkohshëm të punëve, Kontraktuesi i çmonton dhe i heq strukturat e përkohshme dhe materialet që nuk kërkohen më për përdorim përkritazi me realizimin e kontratës. Ai gjithashtu do të heqë ndonjë mbeturinë apo pengesë dhe do të bëjë ndonjë ndryshim të gjendjes së vendit të pranimit siç kërkohen në kontratë.

Neni 34 Përgjegjësia mbi Defektet

34.1 Kontraktuesi do të jetë përgjegjës për mënjanimin e defekteve, ose dëmeve, në ndonjë pjesë të punëve të cilat mund të shfaqen apo shfaqen gjatë periudhës së defekteve dhe të cilat lindin nga ose:

- a) përdorimin i impiantit ose materialeve të dëmtuara ose mjeshtëria ose dizajni i gabueshme i Kontraktuesit; dhe / ose
- b) çdo veprim apo mosveprim i Kontraktuesit gjatë periudhës së defekteve.

34.2 Kontraktuesi me shpenzime të veta do ta përmirësojë defektin ose dëmin sa më shpejt të jetë e mundur. Periudha mbi përgjegjësinë e defekteve për të gjitha zëvendësimet ose rinovimet do të fillojë nga data kur zëvendësimi ose rinovimi është bërë për kënaqësinë e mbikëqyrësit. Nëse kontrata mundëson pranim të pjesshëm, periudha e defekteve do të vazhdohet vetëm për atë pjesë të punimeve e cila është ndikuar nga ndërrimi apo rinovim.

34.3 Nëse shfaqet ndonjë defekt ose ndodh ndonjë dëm gjatë periudhës së përmendur, autoriteti kontraktues ose menaxheri i projektit do ta njoftojë Kontraktuesin. Nëse Kontraktuesi nuk arrin të korrigjoj një defekt ose një dëm brenda afatit kohor të përcaktuar në njoftim, autoriteti kontraktues mund të:

- a) të kryejë vetë pune, ose të punësojë dikë tjetër për kryerjen e punimeve, në rrezik dhe kosto të Kontraktuesit, në të cilin rast kostoja e shkaktuar nga autoriteti kontraktues do të zbritet nga pagesat e pritura ose nga garancitë që mbahen ndaj Kontraktuesit ose nga të dy; ose
- b) të ndërpresë kontratën.

34.4 Në raste urgjente, kur kontraktuesi nuk mund të arrihet menjëherë ose, pasi është arritur, nuk është në gjendje që të marrë masat e nevojshme, autoriteti kontraktues ose Menaxheri i projektit mund të kryejnë punën në kurriz të Kontraktuesit. Autoriteti kontraktues ose Menaxheri i projektit duhet të informojë sa më shpejt që të jetë e mundur Kontraktuesin për veprimin e marrë.

34.5 Periudha e përgjegjësisë së defekteve do të parashihet në KVK dhe specifikimet teknike. Nëse kohëzgjatja e periudhës së përgjegjësisë së defekteve nuk është e specifikuar, ajo do të jetë 365 ditë. Periudha e Përgjegjësisë së defekteve do të fillojë në datën e pranimit të përkohshëm.

Neni 35 Pranimi përfundimtar

35.1 Pas skadimit të periudhës së garancisë ose, në rastet kur ka më tepër se një periudhë, pas skadimit të periudhës së fundit, dhe atëherë kur të jenë zgjidhur të gjitha defektet apo dëmet, autoriteti kontraktues do t'i lëshojë Kontraktuesit një **certifikatë të pranimit përfundimtar**, me një kopje Autoritetit kontraktues, duke cekur datën në të cilën Kontraktuesi i ka plotësuar obligimet e tij sipas kontratës dhe në mënyrë të tillë që autoriteti kontraktues të jetë i kënaqur. Certifikata përfundimtare e pranimit do të lëshohet nga autoriteti kontraktues brenda 30 ditësh nga skadimi i periudhës së garancisë ose menjëherë pasi riparimet eventuale që janë kërkuar sipas Nenit 34 të jenë përfunduar në mënyrë të tillë që të jetë i kënaqur autoriteti kontraktues.

35.2 Punët nuk do të konsiderohen se janë realizuar plotësisht derisa të jetë nënshkruar certifikata përfundimtare e pranimit nga Menaxheri i Projektit dhe të jete dorëzuar tek autoriteti kontraktues, e një kopje tek Kontraktuesi.

35.3 Pa marrë parasysh lëshimin e certifikatës përfundimtare, Kontraktuesi dhe autoriteti kontraktues do të mbeten të detyruar për plotësimin e obligimeve që dalin sipas kontratës para lëshimit të certifikatës përfundimtare të pranimit dhe të cilat kanë mbetur të përcaktuara në kohën kur lëshohet certifikata përfundimtare e pranimit. Natyra dhe masa e obligimeve të tilla do të përcaktohen duke iu referuar dispozitave të kontratës.

Shkelja e kontratës dhe shkëputja

Neni 36 Shkelja e kontratës

36.1 Pala ka shkelë kontratën nëse nuk arrin të shlyejë ndonjë nga obligimet e veta me kontratë.

36.2 Në rastet kur ndodh një shkelje e kontratës, pala e dëmtuar do të ketë të drejtë për këto kompensime:

- a) dëmet; dhe/ose
- b) ndërprerjen e kontratës.

36.3 Përveç masave të sipërpërmendura, mund të jepen dëmshpërblime. Ato mund të jenë:

- a) dëme të përgjithshme; ose
- b) dëme të likuidueshme.

36.4 Mbulimi i dëmeve, pagesat apo shpenzimet që rezultojnë nga zbatimi i masave të parapara në këtë nen do të zbatohen duke u zbritur nga shumat që duhet t'i paguhet Kontraktuesit, nga depozita, ose me pagesë nga siguria

Neni 37 Shkëputja e kontratës

37.1 Autoriteti Kontraktues ose Kontraktuesi mund të shkëpus Kontratën në qoftë se pala tjetër shkakton një shkelje themelore të Kontratës,

37.2 Shkelja themelore e kontratës do të përfshijnë, por nuk do të kufizohet në:

- (a) Kontraktuesi ndërpre punën për 15 ditë rresht pa qenë e përfshirë kjo ndërprerje në programin e punës si dhe pa autorizim të menaxherit të projektit;
- (b) Menaxheri i projektit urdhëron Kontraktuesin pa arsye të justifikuar të ndërpresë apo pezullojë aktivitetin e punëve të kontraktuara për më shumë se 15 ditë pune; ose marrëveshjet e arritura mbi pagesat për shkak të kontraktuesit për kosto të vonesës;
- (c) Autoriteti Kontraktues ose Kontraktuesi falimenton apo hyn në likuidim tjetër nga rindërtimi ose shkrirja;
- (d) Pagesa e vërtetuar nga Menaxheri i Projektit, nuk paguhet nga Autoriteti Kontraktues brenda 30 ditësh nga data e certifikatës së Menaxherit të Projektit;
- (e) Menaxheri i Projektit njofton se mos korrigjimi i defekteve është shkelje e kontratës dhe Kontraktuesi nuk arrin t'i korrigoj brenda 30 ditëve të përcaktuara nga ana e Menaxherit të Projektit;
- (f) Kontraktuesi vonohet në përmbushjen e Punëve për numrin e ditëve për të cilat shuma minimale e dëmeve të likuiduara mund të paguhet.

37.3 Kur cilado nga palët kontraktuese njofton Menaxherin e Projektit për shkelje të kontratës për arsye të tjera nga ato të renditura më lart nën 37.2, Menaxheri i Projektit do të vlerësojë a është shkelja thelbësore apo jo.

37.4 Nëse për shkak të fajit të palës së tretë krijohen rrethana emergjente objektive dhe kjo e pengon përmbushjen e detyrimeve të kontratës, Menaxheri i Projektit me pëlqimin e Kontraktuesit do të përfundoj vazhdimësinë e përmbushjes së punëve sa më pare që është e mundur. Menaxheri i Projektit do të bëjë vlerësimin e punës së kryer pjesërisht, do të kërkojë nga kontraktuesi të largohet nga zona e punës dhe ta lënë atë në një gjendje të mirë. Menaxheri i Projektit duhet të paguajë kontraktuesin për punët e kryera deri në momentin e marrjes së njoftimit me shkrim për ndërprerje.

37.5 Në qoftë se kontrata shkëputet, Kontraktuesi do të ndërpres punën menjëherë, do të siguroj vend punimin dhe ta liroj vend punimin brenda 15 ditëve nga përfundimi i periudhës së njoftimit.

Neni 38 Forca madhore

38.1 "**Force Madhore**" siç përdoret këtu mendohet në çrregullimet industriale, çrregullimet civile, luftërat, eksplozimet, tërmeti, zjarret, vërshimet, epidemitë etj e shkakuar jo me fajin apo neglizhimin e palëve kontraktuese, e paparashikueshme dhe jashtë kontrollit të palëve kontraktuese.

38.2 Në rast se ndodh ndonjëra nga ngjarjet që përcakton Forcën Madhore dhe kjo i bën të pamundur punëmarrësit kryerjen e obligimeve dhe përgjegjësi të parapara me kontratë, punëmarrësi sa më shpejtë që është e mundur duhet t'i sigurojë punëdhënësit një **deklaratë me shkrim** me të dhënat e plota lidhur me ngjarjen. Në këtë rast aplikohen dispozitat si në vijim:

- i. Obligimet dhe përgjegjësitë e kontraktuesit do të pezullohen deri sa të arrihet niveli i mundësisë objektive së përmbushjes së tyre.
- ii. Gjatë pezullimit dhe në lidhje me punët e pezulluara, të gjitha shpenzimet lidhur me riparimin e pajisjeve teknike, akomodimit të personelit dhe shpenzimet tjera të ngjashme i bart kontraktuesi.
- iii. Brenda pesëmbëdhjetë 15 ditë, duke llogaritur nga dita e ngjarjes që përcakton Forcën Madhore, Menaxheri i Projektit në bashkëpunim me Autoritetin Kontraktues duhet t'i vlerësojë të gjitha punët e përfunduara në mënyrë që Autoriteti Kontraktues ta paguajë kontraktuesin.
- iv. Afati për përmbushje të obligimeve nga Kontraktuesi të detyrimeve të kontratës mund të zgjatet edhe për një periudhë për aq sa ka zgjatur periudha e pezullimit.
- v. Në qoftë se kontraktuesi për një kohë të gjatë është bërë i pa aftë, për shkak të Forcës Madhore, për t'i kryer obligimet dhe përgjegjësitë e parapara me kontratë, Autoriteti Kontraktues brenda shtatë 7 ditë mund ta njoftojë me shkrim kontraktuesin për ndërprerjen e kontratës.

Neni 39 Pagesa pas shkëputjes së kontratës

39.1 Nëse kontrata ndërpritet për shkak të shkeljes materiale të kontratës nga ana e kontraktuesit, Menaxheri i Projektit do të lëshoj një çertifikatë mbi vlerën e punës së përfunduar dhe materialet e porositura me më pak se përqindja e cila kërkohet nga vlera e punëve të përfunduara, siç është cekur në KVK. Dëmet shtesë të likuidimit

nuk do të aplikohen. Nëse shuma totale e borxhit të Autoritetit Kontraktues tejkalon ndonjë pagesë si borxh ndaj kontraktuesit, diferenca do të jetë obligim borxhi ndaj Autoritetit Kontraktues.

39.2 Nëse kontrata ndërpritet për shkak të interesit të Autoritetit Kontraktues ose shkeljes materiale bazë të kontratës nga Autoriteti Kontraktues, Menaxheri i Projektit do të lëshoj një certifikatë për vlerën e punës së bërë, materialet e porositura, koston e arsyeshme të heqjes së Pajisjeve, riatdhesimin e personelit të Kontraktuesit i punësuar vetëm për Punët, shpenzimet e Kontraktuesit për mbrojtjen dhe sigurimin e Punëve.

Neni 40 Prona

40.1 Të gjitha materialet dhe pajisjet e ndërtimit në vend punim, Implantet, Punët e Përkohshme, dhe Punët do të konsiderohen të jenë pronë e Autoritetit Kontraktues nëse Kontrata ndërpritet për shkak të gabimit të Kontraktuesit

Neni 41 Lirimi nga Ekzekutimi

41.1 Në qoftë se pamundësohet përmbushja e kontratës nga shpërthimi i luftës apo ndonjë rasti tjetër jashtë kontrollit të Autoritetit Kontraktues ose Kontraktuesit, Menaxheri i Projektit do të vërtetoj këtë. Kontraktuesi do të siguroj vend punimin dhe do të ndërpres punën sa më shpejt që është e mundur pas pranimit të këtij vërtetimi dhe do të paguhet për punët e kryera para pranimit të tij dhe për punët e kryera më pas për të cilat është arritur marrëveshje.

Zgjidhja e mosmarrëveshjeve

Neni 42 Zgjidhja miqësore e mosmarrëveshjeve

42.1 Palët do t'i bëjnë të gjitha përpjekjet për të zgjidhur në mënyrë miqësore të gjitha mosmarrëveshjet që mund të ndodhin ndërmjet tyre. Sapo të shfaqet ndonjë mosmarrëveshje, Palët do ta lajmërojnë njëra tjetrën me shkrim për pozitën e tyre në mosmarrëveshje dhe për ndonjë zgjidhje që ata konsiderojnë se është e mundshme. Nëse cilado Palë e sheh të dobishme, palët do të takohen dhe të mundohen ta zgjidhin mosmarrëveshjen. Pala do të i përgjigjet kërkesës për zgjidhje miqësore brenda 15 ditësh pas kërkesës. Periudha maksimale që jepet për arritjen e kësaj zgjidhjeje do të jetë 30 ditë nga fillimi i procedurës. Nëse përpjekja për të arritur zgjidhje miqësore dështon ose nëse Pala dështon të përgjigjet me kohë ndaj kërkesave për zgjidhje, të dyja palët do të jenë të lira të vazhdojnë në fazën e ardhshme të procedurës së zgjidhjes së mosmarrëveshjes duke e lajmëruar tjetrën.

42.2 Nëse procedura e zgjidhjes miqësore të mosmarrëveshjes dështon, palët mund të merren vesh të përpiqen të pajtohen përmes institucionit të specifikuar në KVK. Nëse nuk mund të arrihet zgjidhja brenda 30 ditësh pas fillimit të procedurës së pajtimit, secila palë do të ketë të drejtë të vazhdojë në fazën e ardhshme të procedurës së zgjidhjes së mosmarrëveshjes.

Neni 43 Zgjidhja e mosmarrëveshjeve me procedurë gjyqësore

43.1 Nëse nuk mund të arrihet zgjidhje brenda 30 ditësh nga fillimi i procedurës miqësore për zgjidhje të mosmarrëveshjes, secila palë mund të kërkojë:

- a) ose vendim nga gjyqi;
- b) kurdo qe palët pajtohen, vendim arbitrimi në pajtim me KVK.

43.2 Para nënshkrimit të kontratës palët duhet të vendosin për mënyrën e zgjidhjes së mosmarrëveshjes, gjykata apo arbitrimi.

PJESA III E KONTRATES kushtet e veçanta

KVK në vijim do të plotësojnë dhe/ose ndryshojnë KPK. Sa herë që ka një konflikt, dispozitat këtu do të mbizotërojnë mbi ato të KPK.

[Udhëzimet për plotësimin e KVK janë dhënë, sipas nevojës, në shënimet kursive të përmendura për nenet përkatëse të KPK. Fshini ato jo relevante.]

Kushtet e Përgjithshme të Kontratës		Amandamentimet/Modifikimi i Nenit përkatës në KPK
Përshkrimi i nenit	Neni. Nr.	
Ligji i zbatueshëm dhe gjuha	2.1	Ligjet e Kosovës që janë në fuqi do të zbatohen për të gjitha çështjet që nuk mbulohen nga dispozitat e kontratës. Juridiksioni do të jetë gjykata përkatëse në Prishtinë.
	2.2	Gjuha e përdorur do të jetë <i>shqipe</i> .
Siguria e ekzekutimit	10.1	Shume e sigurisë së ekzekutimit është <i>10% e vlerës së kontratës që është në shumën prej: 59,365.⁰⁰ €</i> me garancion bankar nga një bankë e licencuar ose kompani sigurimesh e licencuar nga BQ e Kosovës, për një periudhë garantuese prej <i>së paku 25 muajve</i> , duke filluar nga data e fillimit të punimeve.
Përgjegjësia dhe Sigurimi i Kontraktuesit	11.2	<p>Shuma minimale e sigurimit do të jetë:</p> <p>(a) Nëse ndodh ndonjë humbje apo dëmtim lidhur me punët, ndonjë pjesë të tyre, materialet apo impiantin gjatë periudhës mbi të cilën kontraktuesi është përgjegjës për përkujdesjen e tyre, për çfarëdo arsye, përpos rreziqeve të definuara sipas nenit 38 të KPK, kontraktuesi korrigjon humbjen apo dëmtimin e tillë nën shpenzimet e veta, në mënyrë që punët e përhershme në çdo aspekt të jenë në përputhje me dispozitat e kontratës sipas kërkesave të menaxherit të kontratës. Kontraktuesi siguron punët, së bashku me materialin dhe impiantin gjer në koston e zëvendësimit të plotë;</p> <p>(b) Nëse ndodh ndonjë humbje apo dëmtim i Pajisjeve një shumë e cila është e mjaftueshme për zëvendësimin e tyre;</p> <p>(c) Nëse ndodh ndonjë humbje apo dëmtim i pronës (përveç Punëve, Impianteve, Materialeve dhe Pajisjeve) në lidhje me Kontratën shuma minimale është 15.000 euro për çdo ndodhi, kurse numri i ndodhjeve është i pakufizuar.</p> <p>(d) Nëse ndodh ndonjë dëmtim personal ose vdekje:</p> <p>(i) e punëtorëve të Kontraktuesit: 50.000 euro për çdo ndodhi, kurse numri i ndodhjeve është i pakufizuar</p> <p>e personave të tjerë: 50.000 euro për çdo ndodhi, kurse numri i ndodhjeve është i pakufizuar</p>
Programi	12.1	Kontraktuesi do ta dorëzojë për aprovim Programin për Punët brenda 5 ditëve nga data e nënshkrimit të kontratës.
	12.2	Periudha për Programin e azhurnuar është 15 ditë kalendarike nga data e pranimit të kërkesës së Menaxherit të projektit.
Fillimi i punëve	17.1	Data e fillimit do të jetë 15 dite pas nënshkrimit të kontratës apo nga data e caktuar në planin e menaxhimit nga zyrtaret e AK
	17.2	Data e përfundimit e të gjitha Punëve do të jetë 24 muaj.

Regjistri i punës	20.1	[Një regjistër i punës do të mbahen në vend-punishte nga ana e Kontraktuesit,
Inspektimi dhe testimi	22.1	Menaxheri i Projektit caktohet me vendim nga ZKA
Pagesat	24.1	24.1 Pagesat do të bëhen në Euro. Autoriteti Kontraktues do ti paguaj kontraktuesit vlerën e kontraktuar për çdo muaj për muajin paraprak, për punët e kryera dhe konstatuara nga menaxheri i projektit dhe organi mbikëqyrës të caktuar me vendim nga ZKA.
Parapagimi	26.1	Shuma e Parapagimit është: <i>nuk aplikohet</i>
Mbajtja e Parasë	27.1	Shuma e parave të mbajtura është: 10% i vlerës së kontratës. Kjo shume do të ndalet nga çdo pagesë e Kontraktuesit dhe do të paguhet brenda 30 ditësh nga dita e lëshimit të deklaratës së llogarisë përfundimtare të referuar në Nenin 29 të KPK. Kontraktuesi mund të zëvendësoj paratë të mbajtura me garancion bankar “me kërkesë”.
Shkaqet për kompensim	30.1	Data e posedimit të vend punimit do të jetë sipas kërkesave të zyrtarëve të AK ditë pas nënshkrimit të kontratës.
Përgjegjësia mbi Defektet	34.5	Periudha garantuese e defekteve është 25 muaj
Pagesa pas shkëputjes së kontratës	39.1	Përqindja që do të zbatohet për vlerën e punëve që nuk janë përfunduar, që përfaqëson koston shtesë të Autoritetit Kontraktuesin për kompletimin e Punëve, është përqindja e vlerësuar të punëve të pakryera minus shuma e dëmeve të likuiduara.
Zgjidhja miqësore e mosmarrëveshjeve	42.2	Komisioni për Ndërmjetësim në kuadër të Ministrisë së Drejtësisë
Zgjidhja e mosmarrëveshjeve me procedurë gjyqësore	43.1	a) Çdo mosmarrëveshje ndërmjet palëve të cilat mund të lindin gjatë ekzekutimit të kësaj kontrate dhe se nuk është e mundur të zgjidhet ndryshe ndërmjet palëve do të dorëzohet Gjykatën Themelore-Prishtinë në pajtim me ligjin në Kosovë. ose b) kurdo që palët pajtohen, çdo mosmarrëveshje ndërmjet palëve të cilat mund të lindin gjatë ekzekutimit të kësaj kontrate dhe se nuk është e mundur të zgjidhet ndryshe ndërmjet palëve do të dorëzohet në arbitrazh të Tribunali i Përhershëm i Arbitrazhit të Kosovës në kuadër të Odës Ekonomike të Kosovës, në përputhje me rregullat e Dhomës Ndërkombëtare të Tregtisë. Para nënshkrimit të kontratës palët duhet të vendosin për mënyrën e zgjidhjes së mosmarrëveshjes, gjykata apo arbitrimi.

Prokurimi: 616-19-9060-5-1-1

Nr i brendshëm: 616 19 146 511

Tituli: Sinjalizimi horizontal dhe vertikal i rrugëve dhe vendbanimeve

1 Sinjalizimi horizontal dhe vertikal i rrugëve dhe vendbanimeve

Kodi i tenderit: 1908

Data: 12.12.2019

Lista e dokumenteve të tenderit mbështetëse

Nr.	Dokument
1.	Deklarata nen betim.pdf
2.	Deklaratat tatimore.rar
3.	Deklarate per garancion.pdf
4.	Dokumentet e biznesit.rar
5.	Makinerite.rar
6.	Referencat per punet e ngjashme.rar
7.	Sigurimi i ofertes.pdf
8.	Specifikimet teknike dhe deklarata.pdf
9.	Stafi profesional.rar
10.	Vinex - Standardet e galvanizimit.rar

Përshkrimi i çmimeve

Nr	Emërtimi i grupit	Dokumenti
1.	Sinjalizimi horizontal dhe vertikal i rrugëve dhe vendbanimeve	Paramasa.pdf

Pjesët e tenderit që do të dorëzohen ndaras:

AUTORITETI KONTRAKTUES

KUVENDI I KOMUNES SE PRISHTINES, TREPQES NR.2, -, PRISHTINË,

Zyrtari përgjegjes i prokurimit:

Nr i Prokurimit: 616-19-9060-5-1-1

OPERATOR EKONOMIK:

Emri i kompanisë dhe adresa e plote: RSM Company SH.P.K., Çagllavice, P.N., 10000, PRISHTINË, Kosovë

E-mail: rsm.prishtina@gmail.com

Personi kontaktues: Agim Kola

Telefoni: 045/977750

Faxi:

Numri fiskal: 810802422

Grup i operatorëve ekonomik (nëse aplikohet):

FORMULAR PËR DORËZIMIN E TENDERIT

Pjesa I. Formulari i Tenderit

Numër të Prokurimit: 616-19-9060-5-1-1

Titulli i kontratës: Sinjalizimi horizontal dhe vertikal i rrugëve dhe vendbanimeve

Si përgjigje ndaj letrës suaj të ftesës për të tenderuar për kontratën e mësipërme, ne, të poshtë nënshkruarit, deklarojmë që:

1. i kemi kontrolluar dhe pranuar plotësisht përmbajtjet e dosjes së tenderit. Ne pranojmë dispozitat e saj në tërësi, pa rezervim ose kufizim.
2. Ne ofrojmë të dorëzojmë, në pajtim me kushtet e dosjes së tenderit dhe afatet kohore të paraqitura, pa rezervë apo kufizim:

1 Sinjalizimi horizontal dhe vertikal i rrugëve dhe vendbanimeve

3. Çmimi total i tenderit është:

593.650,00 EUR

Dhe në fjalë *[shëno çmimin e tenderit në fjalë Euro]*

4. Ky tender është valid për një periudhë prej ose muaj: ose dite: 90 nga data finale për dorëzim të tenderëve.
5. Nëse tenderi jonë pranohet, ne marrim përsipër të sigurojmë një siguri të ekzekutimit para nënshkrimit të kontratës
6. Ne e bëjmë këtë kërkesë, për këtë tender *[shëno numrin e Pjesës, nëse aplikohet]* si partner në konsorcium të udhëhequr nga *[shëno emrin e udhëheqësit]*. Ne konfirmojmë që nuk jemi duke tenderuar për të njëjtën kontratë me ndonjë formular tjetër. Konfirmojmë, si partner në konsorcium, se të gjithë partnerët, bashkërisht dhe veç e veç, janë të detyruar me ligj për realizim të kontratës; se partneri kryesor është i autorizuar të obligojë dhe të marrë udhëzime për secilin anëtar dhe në emër të secilit anëtar që realizimi i kontratës, duke përfshirë edhe pagesat, është përgjegjësia e partnerit kryesor, dhe se të gjithë partnerët në ndërmarrjen e përbashkët/konsorcium janë të obliguar të mbeten në ndërmarrjen e përbashkët/konsorcium gjatë tërë periudhës së realizimit të kontratës.
7. Ne do ta informojmë Autoritetin kontraktues menjëherë nëse ka ndonjë ndryshim në rrethanat e mësipërme në cilëndo fazë gjatë implementimit të kontratës. Gjithashtu ne e dimë dhe pranojmë që të gjitha informatat e pasakta ose jo të plota të cilat jepen me qëllim në këtë konkurrim, mund të kenë si rezultat përjashtimin tonë nga kjo dhe nga kontratat tjera të financuara nga BKK
8. Theksojmë që Autoriteti kontraktues nuk është i obliguar të vazhdojë me këtë ftesë dhe që e rezervon të drejtën për të dhënë vetëm një pjesë të kontratës. Ai nuk do të shkaktojë detyrime ndaj

nesh nëse e bën këtë.

Informacion në lidhje me nënkontraktorët

Emri dhe adresa e nënkontraktorit	Numri fiskal - nënkontraktorë	Përshkrimi i pjesës së kontratës që do të nënkontraktohet	Pjesa vlera të nënkontraktohet	Përqindja e kontratës që do të nënkontraktohet (%)

Art	Përshkrimi i njësjve për furnizim dhe vendosje, riparim	Nj.mat	Sasia	Çmimi njësi me TVSh	Shuma me TVSh
	A) Masa plastike acryl 2 komponentëshe me grimca të qelqit dhe rërës (me para vizim dhe 12 muaj garancion)				
1	Vijë e pandërprerë gjërë 15 [cm]. Figura.1	m	7,000.00	0.90	6,300.00
2	Vijë e ndërrprerë gjërë 15 [cm]. Figura.2	m	60,000.00	0.90	54,000.00
3	Vijë e gjërë 50 [cm] dhe gjatësi 400 cm vendkalimet e këmbësorëve dhe vija STOP, Figura.3, Figura.4	m	6,000.00	12.00	72,000.00
4	Vijë e pandërprerë me ngjyrë të verdhë e gjërë 15-20 (mm). Figura.1	m	8,000.00	1.10	8,800.00
5	Vendet e destinuara vetëm për vendndalje të autobusëve me ngjyrë të verdhë e gjërë 20 (mm), sipas figurese Figura.5	Copë	350.00	50.00	17,500.00
6	Logo për TAXI ngjyrë të verdhë e gjërë 15 cm.Figura.6	Copë	100.00	25.00	2,500.00
7	Mbishkrim në rrugë, informata në afërsi të institucioneve shkollore me ngjyrë të kuqe, bardhë, zezë, Figura.7	Copë	100.00	25.00	2,500.00
8	Mbishkrim në rrugë, informata në afërsi të institucioneve	Copë	60.00	25.00	1,500.00
9	Vijë e pandërprerë me ngjyrë të verdhë e gjërë 15-20(mm), sipas figurës VI-55.Figura.8	Copë	40.00	50.00	2,000.00
10	Shtigjeta orientuese njëshe, dyshe dhe të kombinuar, sipas Figurës 9	Copë	200.00	15.00	3,000.00
	Ngjyre plastike një komponentësh me grimca qelqi, garancion 12 muaj				
11	Vijë ndarëse e ndërprerë shiritave të komunikacionit me gjërësi 15 cm, Figura.1	m	20,000.00	0.50	10,000.00
12	Vijë ndarëse e pandërprerë shiritave të komunikacionit me gjërësi 15 cm, Figura.1	m	80,000.00	0.50	40,000.00
13	Vijë e gjërë 400 x 50 (cm),vendkalime për këmbësorë dhe vija :STOP, Figura.3 dhe Figura.4	m2	4,000.00	7.00	28,000.00
				Totali	248,100.00

II- Shenjat vertikale të trafikut					
	Nj.mat	Sasia	Çmimi njësi	Shuma me TVSh	
14	Furnizimi dhe instalimi i paneleve trekëndëshe, rrethore dhe katrore Baza 900 mm, Ø600 dhe 600x600[mm] me kualitet të filimit "Diamond Grade" Figura 10, - çmimi përfshinë: Furnizimin e panelës, shtyllës, montimi i panelës dhe shtyllës në lartësi minimale nga toka prej 2200 [mm]; Vendosija e panelës dhe shtyllës në bazament bëhet sipas skicave si në Figurën 11, 12 dhe 13.	Copë	900.00	35.00	31,500.00
15	Furnizimi dhe instalimi i paneleve trekëndëshe, rrethore dhe katrore Baza 900 mm, Ø600 dhe 600x600[mm] me kualitet të filimit "HighIntensity Grade" - çmimi përfshinë: Furnizimin e panelës, shtyllës, montimi i panelës dhe shtyllës në lartësi minimale nga toka prej 2200 [mm]; Vendosija e panelës dhe shtyllës në bazament bëhet sipas skicave si në Figurën 11, 12 dhe 13.	Copë	900.00	30.00	27,000.00
16	Furnizimi dhe montimi i tabelës anësore në vendet ku kemi ngushtim të rrugës dhe ndarje fizike të shiritave rrugor, përfshihet me kualitet të filimit "High Intensity Grade" si në figurën 14.	Copë	20.00	40.00	800.00



17	Furnizimi dhe instalimi i paneleve kryqit të andret , punohet sipas skicës të paraqitur me kualitet të filmit "High Intensity Grade" – çmimi përfshinë: Furnizimin e panelës, shtyllës, montimi i panelës dhe shtyllës në lartësi minimale nga loka prej 2200 [mm]; si në Figura. 15	Copë	30.00	30.00	900.00
Riparimi i Shenjave Vertikale të Komunikacionit					
18	Zëvendësimi e paneleve trekëndësh, rrethore dhe katrore Baza 900 mm, Ø600 dhe 600x600[mm] me kualitet të filmit "Diamond Grade", figura 10 – çmimi përfshinë: Latgimin e paneleve të trafikut nga shtyllat ekzistuese (demontime, drejtime të paneleve, rimontimi dhe fshirja nga mbishkrimet e ndryshme), Sipas skicave të cekura në përshkrim teknik Figura 11, 12 dhe 13	Copë	1,000.00	20.00	20,000.00
19	Drejtimi, riparim, përfshirë rivendosjen e shtyllës ekzistuese në beton. Sipas Figurës 13	Copë	500.00	8.00	4,000.00
20	Furnizimi dhe vendosja e shtyllës së ro në beton. Sipas Figurës 13	C	500.00	10.00	5,000.00
21	Furnizim marker (shtyllat) plastike: Këto pengesa duhet të jenë prej materialit plastike. Të gjitha pjesët duhet të jenë të mbrojtura nga rreshjet atmosferike dhe nga goditje e jashtme të jetë elastike dhe me ngjyrë të oren e caktion organ mbikqyrës si në Figura. 16 Dimenzionet: 1. diametri i jashtëm: 800 mm ose 1000 mm2. diametri i mbrendshëm: Ø 80 x Ø 96 x 4 mm,	Copë	80.00	25.00	2,000.00
22	Konat kufizuese prej materialit gomës, të jetë rezistente ndaj goditjeve rreshjeve atmosferike. Materiali duhet të jetë sipas figurës të paraqitur me ngjyrë të bardhë dhe kuqë dhe të ketë reflektueshmeri të mjaftueshme. Figura.17	Copë	50.00	15.00	750.00
23	Furnizimi dhe montimi i pahive elastike vendosen ne skajet e rrugës sipas skicës të paraqitur, Figura.23	ml	2,000.00	20.00	40,000.00
24	Furnizim, me Barriera lëvizëse për raste (emergjente që kerkohen nga organet komunale), prej materialit çelikut të Zinkuar (materiali i kërkuar duhet të jetë rezistente ndaj kushteve klimatike, duhet të shiritin sinjalizues të vendosur dhe të ketë retro reflektueshmeri të mjaftueshme si në Figura.18 Materialit duhet të jetë me bazament nga materiali i plastikes,	Copë	10.00	100.00	1,000.00
Panelët udhërrëfyese					
25	Furnizimi dhe montimi me tabela udhërrëfyese, lajtërimi i këthimit, tabela ka formën e shigjetës "Materialct e filmit për shenjat informuese duhet të jenë: "High Intensity Grade" (qendra e qytetit, Prizreni, pllakë alumini 3(mm), – madhësia 125 x 25 [cm] – tipi i germës ,çmimi përfshinë: Teksti dhe madhësia e shkrimeve caktohen nga Konuna Figura 24 dhe 34	Copë	300.00	50.00	15,000.00



26	Furnizimi dhe montimi me tabela udhëzuese, lajmërimi i kthimit, tabela ka formën e shigjetës "Materialet e filmi për shenjat informuese duhet të jenë: "High Intensity Grade" (qendra e qytetit, Frizren), pllakë alumini 3(mm). - madhësia 125 x 40 [cm] - tipi i gërmës, çmimi përfshinë: Teksti dhe madhësia e shkronjave caktohen nga Komuna Figura 24 dhe 35	Copë	100.00	50.00	5,000.00
27	Furnizimi dhe montimi me panela për vendbanime "Materialet e filmi për shenjat informuese duhet të jenë: "High Intensity Grade", pllakë alumini 3(mm). - madhësia 135 x 90 [cm] - tipi i gërmës, çmimi përfshinë: Figura 24 dhe 36 Teksti dhe madhësia e shkronjave caktohen nga Komuna	Copë	100.00	85.00	8,500.00
28	Furnizimi dhe instalimi i paneleve katërkëndëshe për informata shtesë me kualitet të folës "High Intensity Grade" madhësia 600x300[mm] - çmimi përfshinë: Furnizimin e paneles, shtytës, montimi i paneles në lartësi minimale nga toka prej 2200 [mm]; Figura 12 Teksti dhe madhësia e shkronjave caktohen nga Komuna	Copë	100.00	30.00	3,000.00
29	Furnizimi dhe montimi i tabelës së lajmërimit, panele me kualitet të filmi "High Intensity Grade" në pllakë të aluminit prej 3[mm]; - Në çmim përfshihen: Furnizimin dhe vendosjen e paneleve informuese si në figurat 25, 27, 30, 31, 32 dhe 33 Vizatimi, teksti dhe madhësia e shkronjave caktohen nga Komuna	m	1,500.00	30.00	45,000.00
30	Furnizimi i shtyllës për panele udhëzuese në metër gjatësi, pozicioni vlen vetëm për pozicionin si në Figurën 26	m	400.00	4.00	1,600.00
31	Furnizimi, dhe instalimi i shtyllave gjysëmportale 5-7 m tërëgjuar (zinktim i nxehët) Gërmimi dhe betonimi i Bazamentit për shtylla gjysëm portale projektit me kualitet të betonit C25/30 me dim. (1x1.5x1) m. Punët realizohen sipas Figurës 27, 28, 29 dhe 30. Shtirja e asfaltit apo e betonit pjesët e demtuara dhe kthimi në gjendjen e mëparshme.	Copë	100.00	350.00	35,000.00
32	Furnizimi, dhe instalimi i shtyllave portali 5-15 m tërëgjuar (zinktim i nxehët). Gërmimi dhe betonimi i shtyllave portale sipas projektit me kualitet të betonit C25/30 me dim. (1x1.5x1) m. Punët realizohen sipas Figurës 31 dhe 32. Shtirja e asfaltit apo e betonit pjesët e demtuara dhe kthimi në gjendjen e mëparshme.	Copë	40.00	400.00	16,000.00
Ngadalësuesit e shpejtësisë dhe ndarjet					
33	Furnizim me gunga artificiale për ngadalësimin e shpejtësisë prej gome lartësi 5 ml cm (police të shtirë) si në Figura.20		100.00	35.00	3,500.00

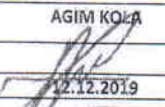

34	Furnizimi dhe montimi me ndarje/pengesa fizike prej materialit gome të ankerohet në sipërfaqen e rrugës. Vendosija caktohet nga organi mbikëqyrës, dimensionet: 52x14,5 x 17 cm. Ngjyra, zezë dhe e verdhë Ndarjet/pengesat fizike duhet të jenë me shenja reflektuese, të kenë dukshmëri gjatë natës në të dy anë-si në Figura.21	ml	1,500.00	15.00	22,500.00
35	Furnizimi dhe montimi me ndarje/pengesa fizike prej materialit të gomës, të ankerohet në sipërfaqen e rrugës të cekur nga organi mbikëqyrës, dimensionet: 100x13xh14 cm. Peshë për copë-kg 11,50 Ngjyra, zezë dhe e verdhë Ndarjet/pengesat fizike duhet të jetë me shenja reflektuese të kenë dukshmëri gjatë natës në dy anë të skajorit. Si në Figura.22	ml	10,000.00	5.00	50,000.00
Retrovizor për rritjen e dukshmërisë					
36	Furnizimi, montimi i retrovizorit në shtyllë metali e përfunduar në beton. Furnizimi i panelës, shtyllës dhe montimi i panelës në lartësi minimale nga toka prej 2200mm]; Vendosija e retrovizorit në beton të përfunduar. Dimensione:800 [mm] x 1000 [mm]. Figura.19	Copë	250.00	30.00	7,500.00
Totali:					345,550.00

IDENTIFIKIM I OPERATORIT EKONOMIK (OE)	
EMRI I DE:	RSM COMPANY SHPK
EMRI DHE MBEMRI I PËRFAQSUESIT TË OE	AGIM KOLA
NËNSHRIMI:	
DATA:	12.12.2019
VULA:	



Aneksi 1. SPECIFIKIMET TEKNIKE TË DETYRUESHME

Karakteristikat teknike te sinjalizimit horizontal

Tabela 1. Përshkrimi teknik i sinjalizimit horizontal dykomponentësh

	Përshkrimi teknik Dy komponentëshe	
1	Tipi i sinjalizimit	Mase dy komponentëshe Plastic e ftohte
2	Trashësia e Ngjyrës ne sipërfaqe	2 – 3 mm (min)
3	Tipi i ngjyrës	acryl
4	Raporti i përzierjes	100 : 1;
5	Masa reflektuese	SËC 100 – 600 T14; 0.25 Kg/m ²
6	Ngjyra	Bardhe, Verdhë

Tabela 2. Përshkrimi teknik i sinjalizimit horizontal njëkomponentësh

	Përshkrimi përshkrimi teknik Një komponent	
1	Tipi i sinjalizimit	Mase një komponentëshe
2	Tipi i ngjyrës	acryl
3	Sasia e materiali për m ²	0.5 – 0.8 kg/m ²
4	Masa reflektuese	Granulimi 100 – 600, 0.3 – 0.4 kg/m ²
5	Ngjyra	Bardhe, Verdhë

1.0. Parimet kryesore të shenjave horizontale të trafikut

Me qëllim të implementimit të shenjave të kualitetit të lartë, ne duhet të kemi parasysh këto parime:

- Prodhimi i përdorur duhet të ketë certifikatën e garancionit veçanërisht për rezistencë ndaj rrëshqitjes, dukshmërisë gjatë natës dhe qëndrueshmërisë;
- Prodhimet e përdorura duhet të kenë përshkrimin teknik nga prodhuesi që do të sqaroj mënyrën e aplikimit dhe masat e sigurisë;
- Mënyra e aplikimit gjithashtu është kusht i nevojshëm, nevojitet ekip i specializuar për të kryer punën sipas përshkrimit teknik të prodhuesit, ky përshkrim kërkohet ti prezantohet organit mbikëqyrës.
- Me qëllim të sigurimit të një rezistence të mjaftueshme ndaj rrëshqitjes për vendkalimet e këmbësorëve dhe hapësirave të tjera të mëdha kompania duhet të shpërndajë një sasi të agregatëve (grimca të forta) nëpër material.

2.0. Dukshmëria

Dukshmëria e materialit është shumë më e madhe nëse materiali është i bardhë në kontrast me asfaltin me ngjyrë të errët.

Ngjyra e bardhë është e lehtë të arrihet kur materiali të vendoset i ri por, DUHET TË MBAHET NË ATË GJENDJE GJATË TËRË PERIUDHËS SË GARANCIONIT.

3.0. Vendosja e shenjave të trafikut gjatë ekzekutimit të punimeve

Puna që duhet kryer në kohë kur trafiku qarkullon është gjithmonë e vështirë për tu kryer për shkak të vështirësive rreth menaxhimit të trafikut dhe rrezikut permanent për punëtorët nga qarkullimi i makinave.

Në vendet ku bllokohet trafiku intervenimet janë të mundura vetëm gjatë natës. Natyrisht, në këto situata vendosja e materialeve dhe vonesa në hapjen e rrugës për qarkullim janë esenciale dhe nuk duhet të sakrifikojmë qëndrueshmërinë e materialit.

Në këto raste mund të kuptojmë interesin nga produktet të cilat thahen shpejtë.

Vendkalimet e këmbësorëve paraqesin problem për sa i përket shpërndarjes gjeometrike të shiritave. Sidoqoftë është e nevojshme të bëhet ndarja në zona që të mund të ngrihet pjesërisht trafiku për kohë të caktuar.

Si konkluzion, në qendra të qyteteve na duhet material që thahet shpejtë dhe i cili duhet të vendoset gjatë natës.

4.0 Testi i detyrueshëm

Për tu siguruar se materialet dhe produktet që shfrytëzohen për punë janë të njëjta si në përshkrimin e mëparshëm dhe nga i njëjti prodhues, duhet të demonstron një shembulli:

- | | |
|-----------------------------------|---------|
| - vendkalim të këmbësorëve, | 1 |
| - vijë e mesit (150 mm të gjerë), | 2 m |
| - ë orientuese dyshe, | Shigjet |

mi i sipërfaqës për vendndalje të autobusëve.

Shëni

Sipas kërkesës së organit kompetent, testi do të mundësoj rregullimin e makinave në funksion të viskozitetit të materialit, që është gjithashtu i varur nga temperatura e ambientit. Gjithashtu ky test do të siguroj që sasi të e parapara për produktin e vijëzimit si dhe grimcat e qelqit apo agregatët të vendosen në të vërtetë.

Tipet e sinjalizimit horizontal qe do te ekzekutohen

Të gjitha shenjat e trafikut të bazohen në Udhëzimin Administrativ (MI) 09-2017 Për Sinjalizim dhe Rregullat e Trafikut Rrugor

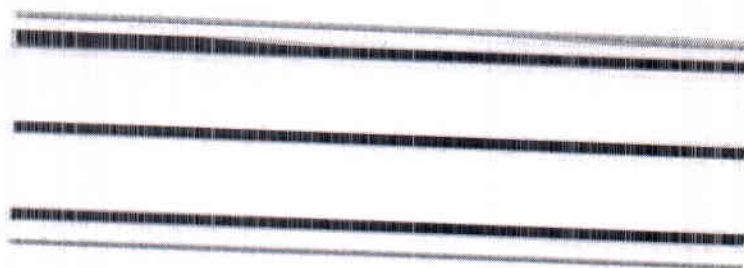

VI-01

Figura 1. Vija e plotë gjatësore (ndarëse dhe anësore) shënon ndalim kalimin e mjeteve përtej asaj vije ose ndalim lëvizjen e mejeve në atë vije.

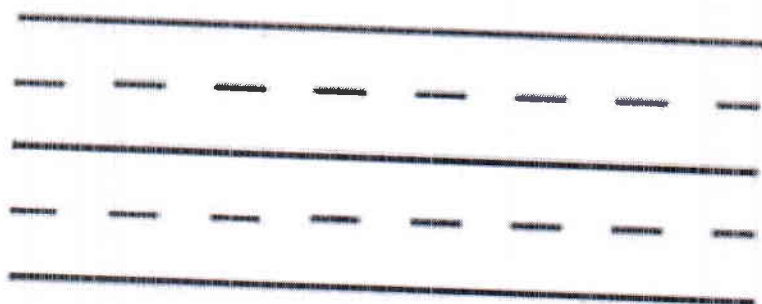

VI-02

Figura 2. VI-02. Vija gjatësore e ndërprerë munde të jetë vijë ndarës e shkurtër, vijë e ndërprerë e gjer dhe vijat e paralajmëruese. Vija ndërprerës e ndan sipërfaqen e rrugës në shirita të trafikut.

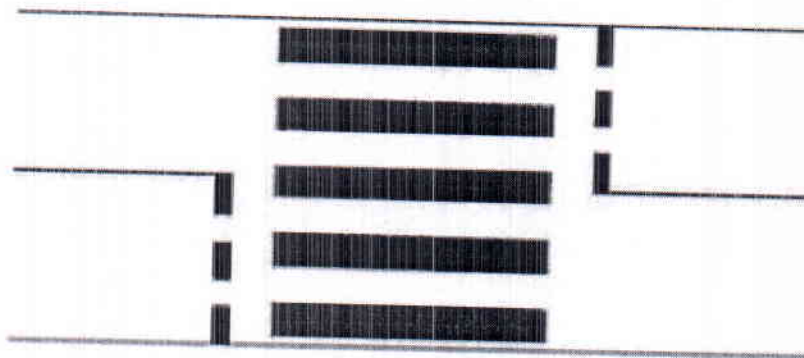

VI-18

Figura 3. VI-18. Vendkalimi i këmbësorve përcakton pjesën e rrugës të destinuar për kalim e këmbësorëve

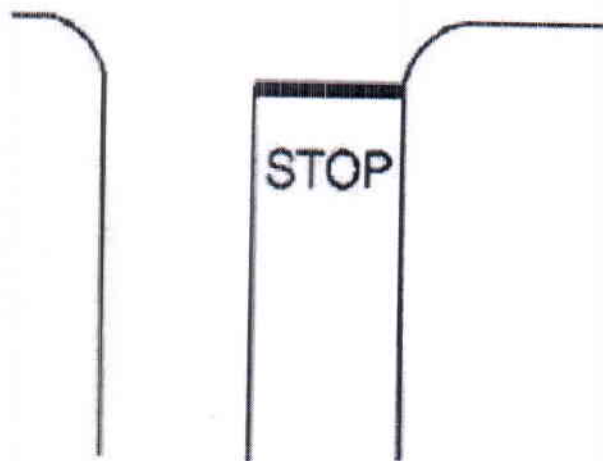

VI-11

Figura 4. VI-11. Vija e ndalimit të jetë e plotë. Vija e plotë shënon vendin ku shëferët detyrohen ta ndalin mjetin, para vijës të ndalimit të shkruhet “STOP”.





Figura 5. VI-52 Shënimi i sipërfaqeve të trafikut për nevojat të veçanta shërbim për shënimin e vendeve të destinuara vetëm për vend ndalje të autobusëve

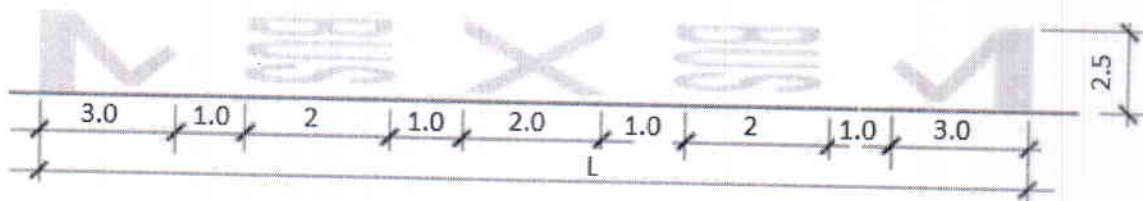
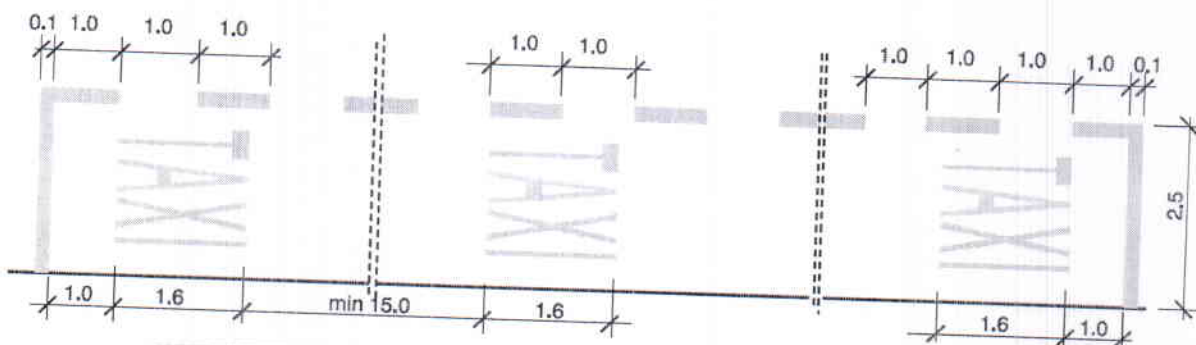

VI-54

Figura 6. VI-54. Shënimi i vendeve të destinuar për auto-taksi



VI-46

Figura 7. VI-46, Mbishkrimi në rrugën në afërsi institucioneve shkollore (tipi-1), sinjalizim horizontal (ngjyrë 2 komponente, kuqe, bardhë, zezë)



Figura 8. VI-55, Mbishkrimi në rrugën në afërsi institucioneve shkollore (tipi-2) sinjalizim horizontal (ngjyrë 2 komponente, verdhë)



Figura 9. Shigjetat orientuese - Shigjetat mund të shënohen: një kahje-fig. VI-20, dy kahje (të kombinuara)-fig. VI-21 dhe VI-22.

Sinjalizimi vertikal dhe komponentët shenjeuese

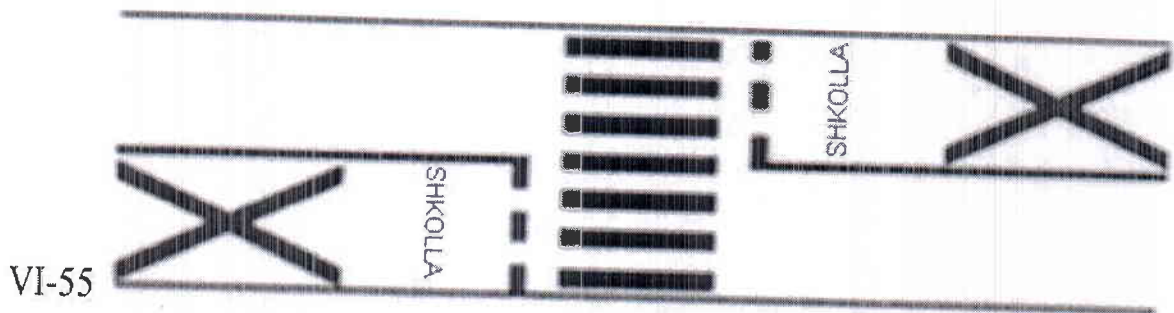
Tabela 3. Tipi i foljes për tabelat e sinjalizimit vertikal: Diamond Grade

Përshkrimi – sinjalizimi vertikal		
1	Tipi i foljes	Diamond Grade
2	Ndritshmeria ditën	Min 27 - Luminance
3	Koeficienti i reflektueshmerise	580 – 420 – 120 Cd/Lux/m ²
4	Jetëgjatësia e retro -reflektimit te folies	1- 7 vite 80 % ulje e reflektivitetit 8 – 11 vite 70 % ulje e reflektivitetit

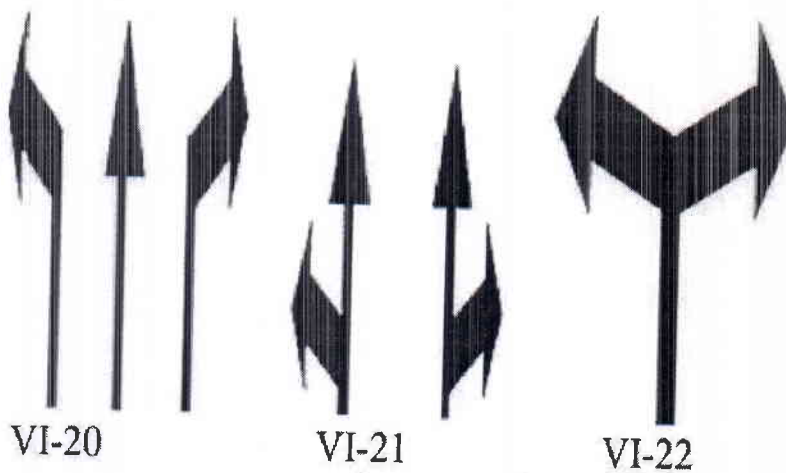

Figura 10. Tipi i strukturës se foljes

4.1. Dimensionet e paneleve që do të përdoren

- Panelet e rrezikut, udhëkryqeve dhe përparësisë duhet të jenë trekëndëshe me 900 [mm] gjatësi në secilin brinjë;
- Shenjat e obligimit, urdhrave të prera, duhet të jenë rrethore me diametër prej \varnothing 600 [mm];
- Shenjat e lajmërimit duhet të jenë katrore me 600 [mm] gjatësi në secilin brinjë;
- Tabelat shtesë, të cilat vendosen nën panelën kryesore duhet të jenë katërkëndëshe me gjerësi prej 600 [mm] dhe lartësi prej 200 [mm].

4.2. Karakteristikat e shtyllave mbajtëse dhe kriteret e vendosjes

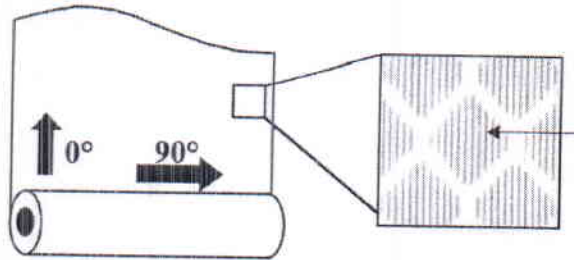
- Shtylla e metalit duhet ta ketë diametrin e jashtëm \varnothing 60,3 [mm] dhe trashësi të mureve 2,5 [mm].
- Gjatësia e shtyllës duhet të matet nga fundi i panelës së montuar, kjo gjatësi duhet të jetë së paku 2200[mm] .
- Materiali i penales duhet të jetë alumin kurse shtylla çelik i galvanizuar e mbrojtur nga korrozioni.
- Distanca minimale e këndit më të afërt të panelës me cepin e trotuarit duhet të jetë 300 [mm].

4.3. Tipi i paneleve dhe forma që duhet të përdoret

Paneli i shenjës duhet të jete i formes Alkand, me dizajn modern, siguri pasive pa kënde jo të mprehët.

- Materiali: Alumin me trashësi 2 mm

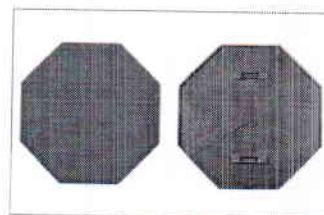
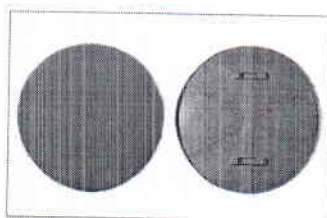



Figura 11. Lloji i tabelave që do të përdoren dhe forma e lidhjeve



Tabelat Plotësuese

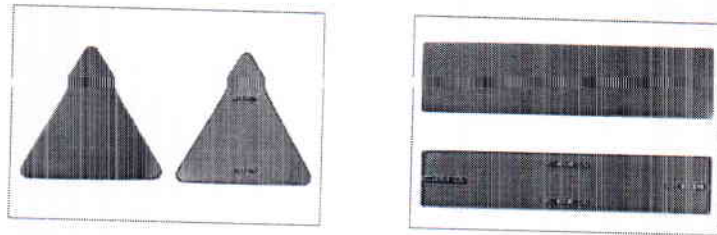
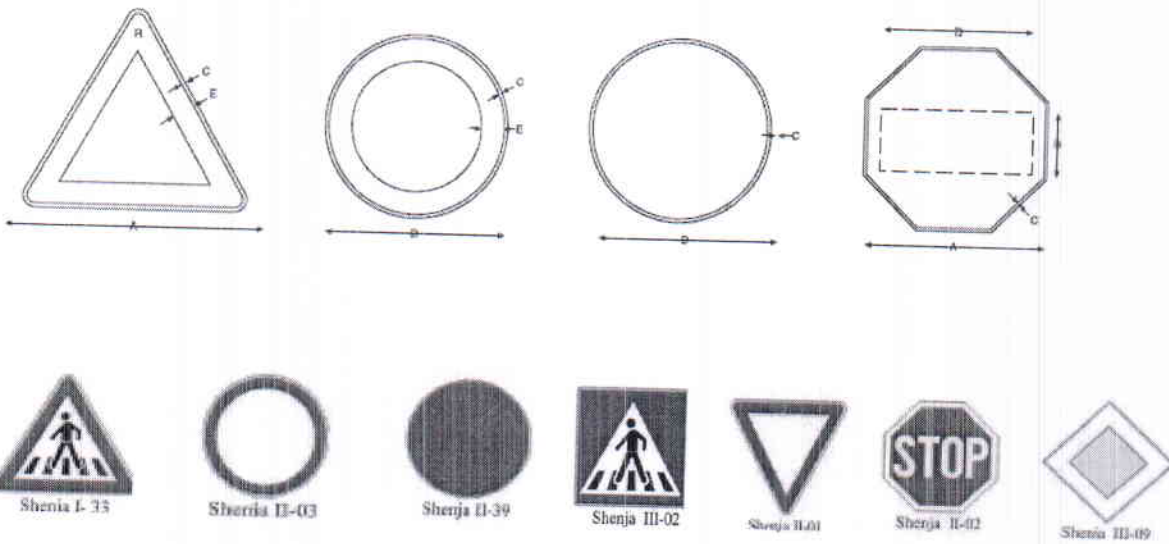

Figura 12. Disa shembuj të llojeve të shenjave vertikale të komunikacionit dhe tabelave plotësuese. Lloji i shenjës, simboli dhe teksti caktohet nga organi mbikqyrës, sipas nevojës në teren

Kriteret e vendosjes së shenjave

(Trashësia e panelës së aluminit duhet të jetë 2 mm)

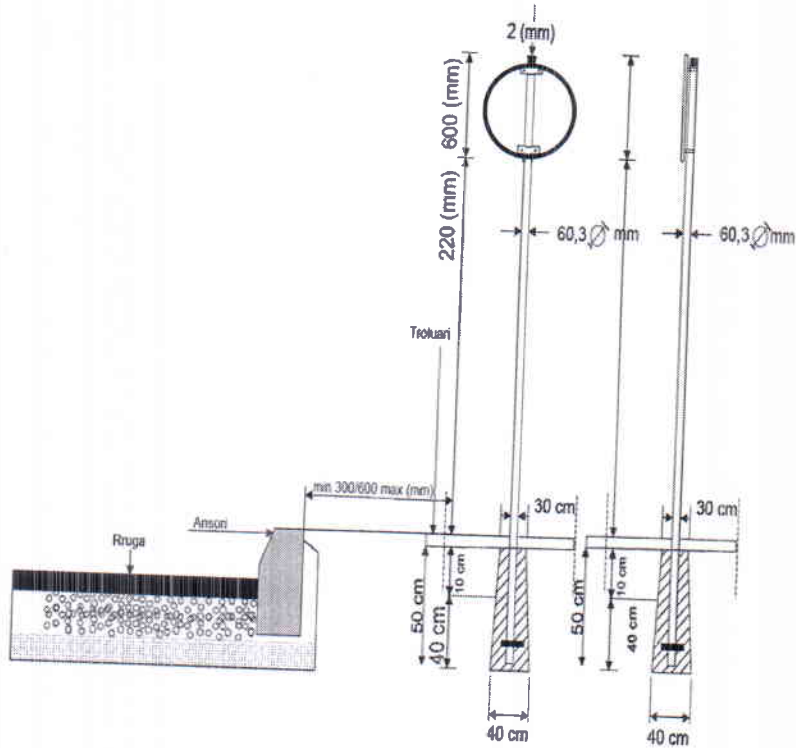

(Trashësia e panelës së aluminit duhet të jetë 2 mm)

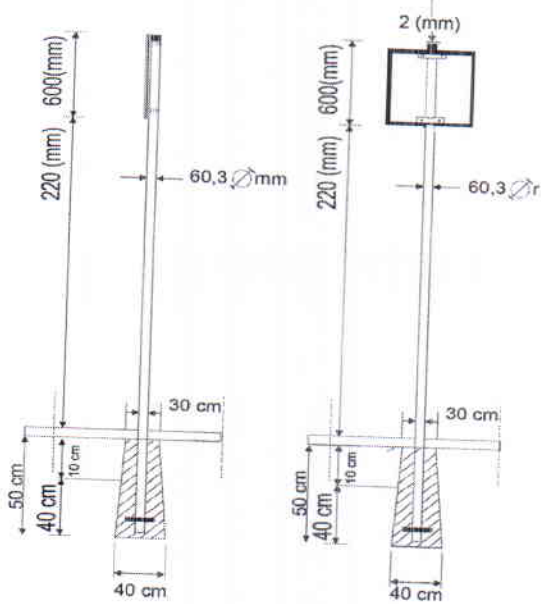

(Trashësia e panelës së aluminit duhet të jetë 2 mm)

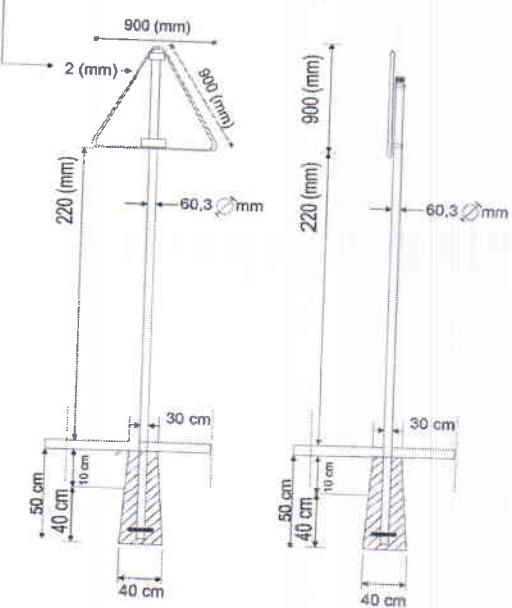

(Trashësia e panelës së aluminit duhet të jetë 2 mm)



Figura 13. Kriteret e vendosjes se paneleve me një, dy ose me shume shenjave në një shtyllë



Figura 14. Tabelat anësore (fig. VI-15, VI-16), shënon vendin anësorë që zvogëlon profilin e rrugës.

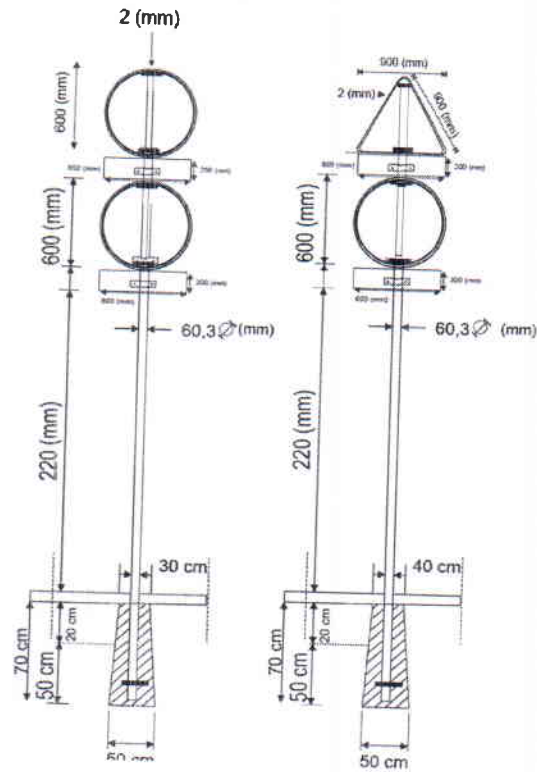

Shenja I-47

Figura 15. Shenja- Kryqi i Andeut (47) shënon vendin në cilinë rruga kalon përtej hekurudhës në nivel pa barriera apo gjysmë barriera me një palë binar.

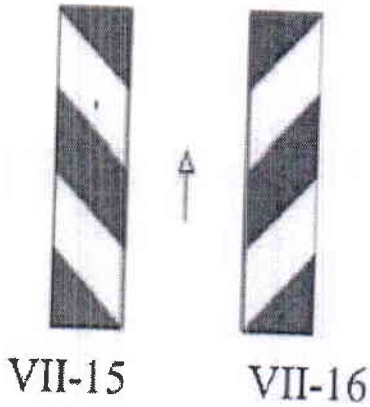
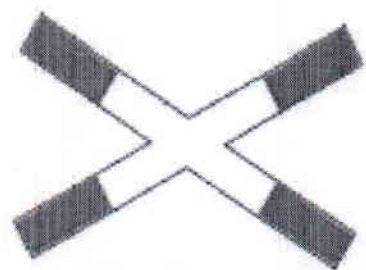
Shtyllat antipark të punuara nga materiali i plastikës

Material I Plastikës: : Këto pengesa duhet të jenë prej materialit plastikës . Të gjitha pjesët duhet të jenë të mbrojtura nga reshjet atmosferike dhe nga goditje e jashtme të jetë elastike dhe me ngjyrë të cilën e cakton organi mbikëqyrës.

Dimenzionet:

1.diametri i jashtëm: 800 mm ose 1000 mm

2.diametri i brendshëm: Ø 80 x Ø 96 x 4 mm



VII- 34

Figura 16. Markeri munde të jetë i pavarur ose i përforcuar në anësorë të montuar në skajore montuese duhen të jenë ngjyrë kuqe dhe të bardhë



VII-19

Figura 17. Konat kufizuese shërbejnë për shënimin e punimeve në rrugë dhe shënimin e pengesave në sipërfaqen e trafikut



Figura 18. Rrethoja elastike (zgjerohet-ngushtohen) për mbylljen e sipërfaqeve të vogla lëvizëse (si fig. VII-40)

Retrovizori me rastin e perceptimit të hapësirës:

Dimenzionet : A = 800 [mm]

B = 1000 [mm]

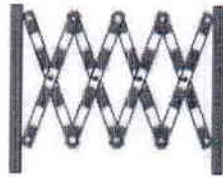
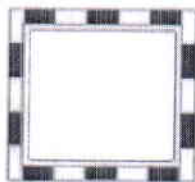

VII-44



VII-45



Figura 19. Pasqyrat e trafikut mund të jenë formës drejtkëndëshe ose rrethore (fig. VII-44 dhe VII-45)
Qetesuesit e trafikut – Ngritjet artificiale



Figura 20. Ngadalësuesit e shpejtësisë – Gungat artificiale

Furnizim dhe montimi me pengesa/ndarje fizike prej materialit gome të ankerohet në sipërfaqen e rrugës të cekur nga organi mbikëqyrës, dimensionet: 52x14,5 xh 17 cm,

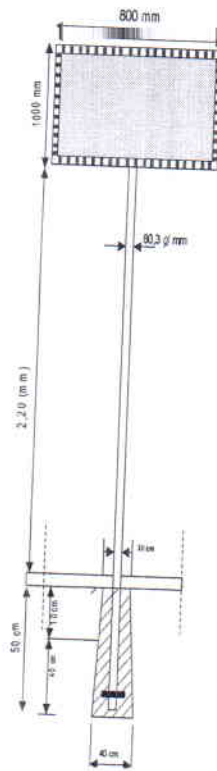

Përshkrimi Teknik

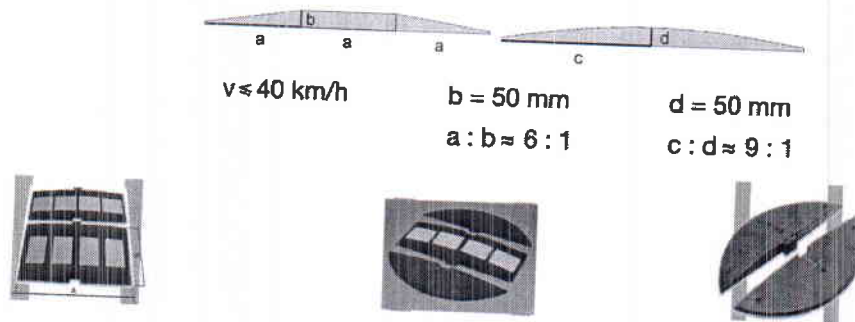
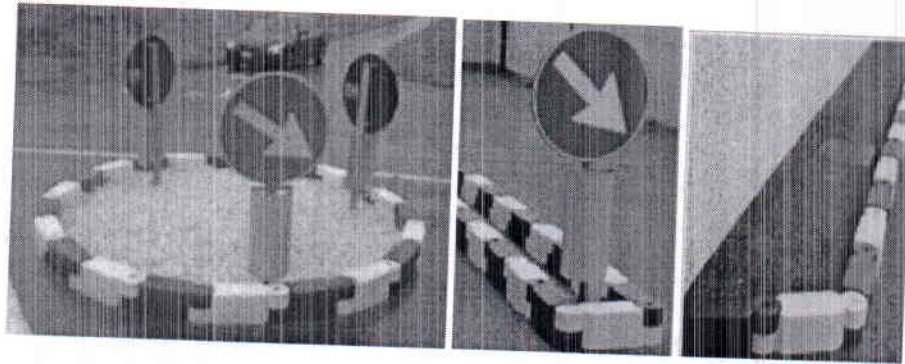
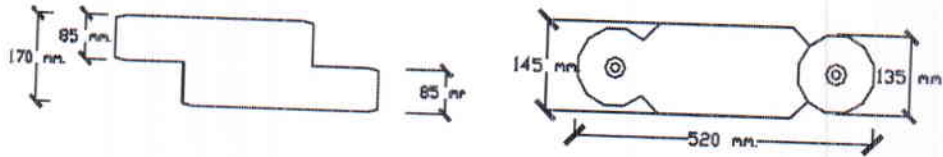

52x14,5x17 cm
1 mt = 2,5



Figura 21. Pengesa/ndarje fizike prej gome – tipi 1



Përshkrimi Teknik

Karakteristikat teknike

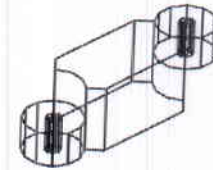
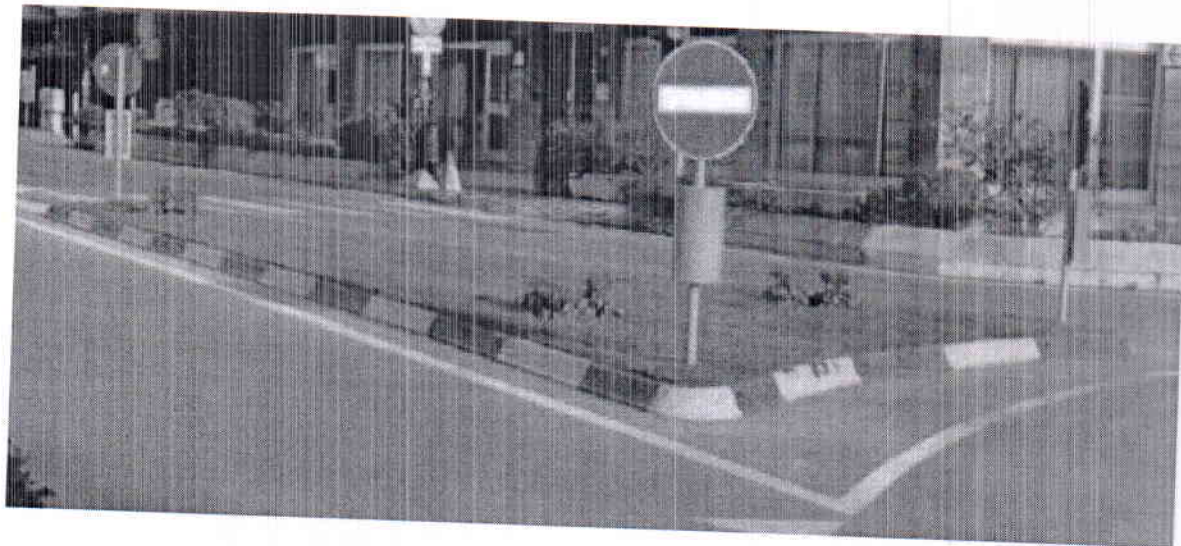
Pengesat/ndarjet fizike

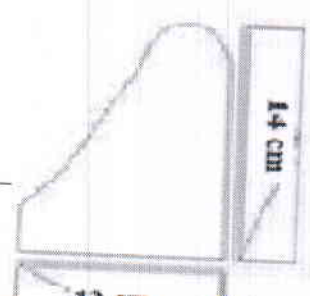

Ankera në sipërfaqen e asfaltit.

Dimensionet e pengesave/ndarjeve fizike -cm 100x13xh14

Pesha për copë-kg 11,50

Ngjyrat, zezë dhe verdhë sipas figurës

Fundoret (kthesa lidhëse)

Radiusi-cm 30- cm 60-13xh14

Ngjyra, zezë, verdhë sipas Figurës.



Figura 22. Pengesa/ndarje fizike prej gome – tipi 2

Pahitë elastike



Pahitë elastike të njëfishta

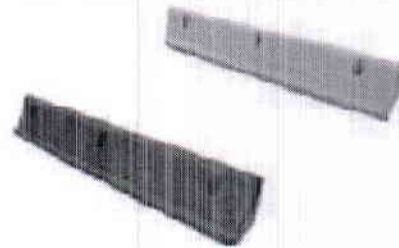
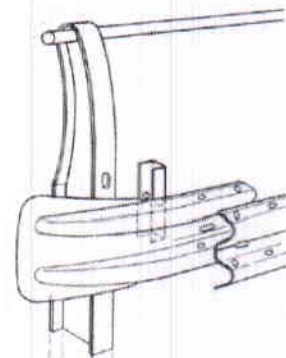
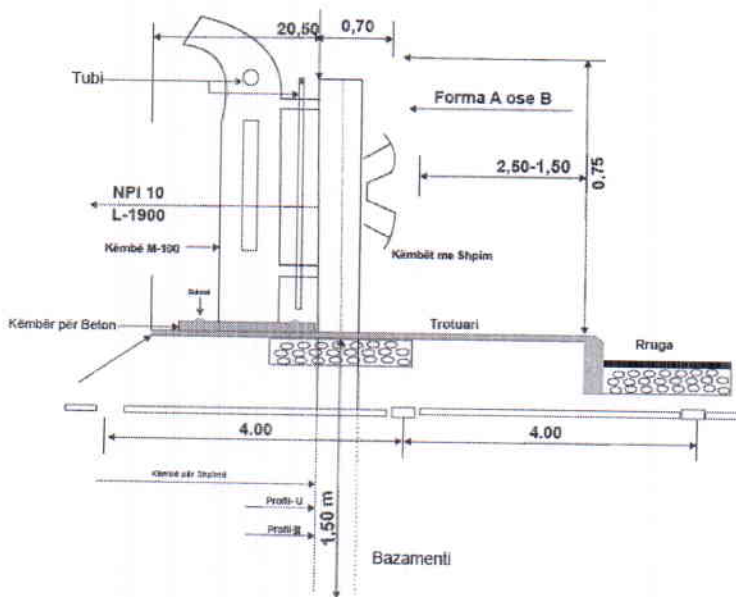

Figura 23. Shembull i vendosjes se pahive elastike

Udhëtreguesit e shenjave të komunikacionit rrugor, duhet të ekzekutohen si vijon:

- I. Sinjalizimi Vertikal duhet të jetë konform të përcaktuara me Udhëzimin Administrativ nr. 09/2017 për sinjalizim dhe rregullat e trafikut rrugor.
- II. Elementet e sinjalizimit Vertikal duhet të përmbajnë:
 - Shenjat (simbolet) e komunikacionit,
 - Mbishkrimi i shkronjave të ketë madhësinë sipas kritereve për rrugët, ku madhësia dhe teksti përcaktohet nga Komuna.
 - Mbjtësit e shenjës së komunikacionit, strukturat mbajtëse të shenjës, varësisht nga lloji dhe madhësia e shenjës të përdoret edhe konstruksioni mbajtës ne forme kapriate, materiali i konstruksionit mbajtës te jetë metal i zinkuar antikorrodues, Ø 60mm dhe me trashësi të mureve 3 mm, (dizajnin e konstruksionit e përcakton organi mbikëqyrës). Konstruksioni mbajtës duhet të jetë varësisht nga lloji i tabelës si në vijim:
 - a. Tabelat: Emërtim vendbanimi dhe tabelat udhëtreguese të lajmërimit , konstruksioni mbajtës i tyre duhet të jetë ne dy shtylla.
 - b. Tabelat: Udhëtreguese t lajmërimit paraardhës, konstruksioni mbajtës duhet të jetë në formë kapriate e përforcua
 - c. Tabelat: E lajmërimit në portale dhe gjysëmportale, konstruksioni mbajtës i tyre duhet të jetë metal i zinkuar, i përforcuar me detalet e vendosjes, sipas kritereve të parapara.
 - Pjesët për lidhjen e shenjës për mbajtësin e saj, shtresat e pllakave të shenjave llamarinë 2.0mm, elementet për përforcimin e shenjave, themelet prej betoni për vendosjen e shenjave, etj.
 - Materialet e përdorura të shenjave:
 - Materialet e filmit për shenjat informuese duhet të jenë: HIG

- Materialet e përdorura të jenë të atestuar nga prodhuesi,
- **Kualiteti i materialit të ekzekutimit, efikasiteti i sinjalizimit, karakteristikat vizuale, masat reflektuese dhe qëndrueshmëria.**

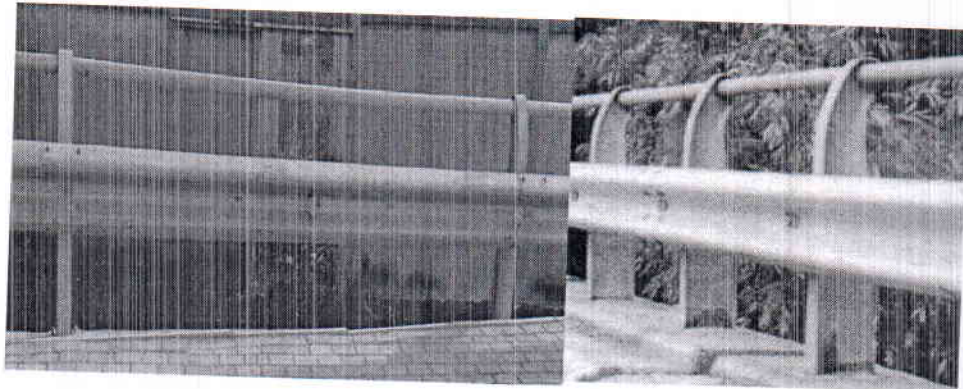
IV Specifikimi teknik (sinjalizimi vertikal), duhet të respektohet:

- Specifikacionet teknike të vendosjes sipas kriterëve të parapara,
- Përcaktimin e lokacionit për vendosjen e shenjës,
- Dimensionimi i tabelave do të jetë varësisht nga përmbajtja e shenjës **duke** respektuar madhësinë e shkronjave dhe madhësinë e simboleve të përdorura në raport me kategorinë e rrugës.
- Përmbajtja e tabelave është dhënë në specifikacionin në të cilin janë **detajuar** vendet (udhëkryqi), modeli i tabelës.
- Mbishkrimet duhet të jenë në të dy gjuhët zyrtare, shqip dhe serbisht,
- Të respektohen, përbërja e mbishkrimeve dhe simboleve të shenjave, pjesët dhe detalet e vendosjes (dimensionet),
- Dimensionet e vendosjes dhe forma e vendosjes së shenjave përgjatë aksit **rrugorë** përcaktohet sipas rregullave teknike dhe në bashkëpunim me organin mbikëqyrës.
- Rregullimi i punishtës me sinjalizim gjatë ekzekutimit të shenjave, aplikimi i dispozitave **ligjore** për trafik.

Modeli i tabelave udhëtrëguese është dhënë si në vijim:



Figura 24. Modeli i konstruksionit mbajtës të tabelave

Modelet e konstruksionit mbajtës të tabelave udhëtrëguese e lajmërimit të kthimit.



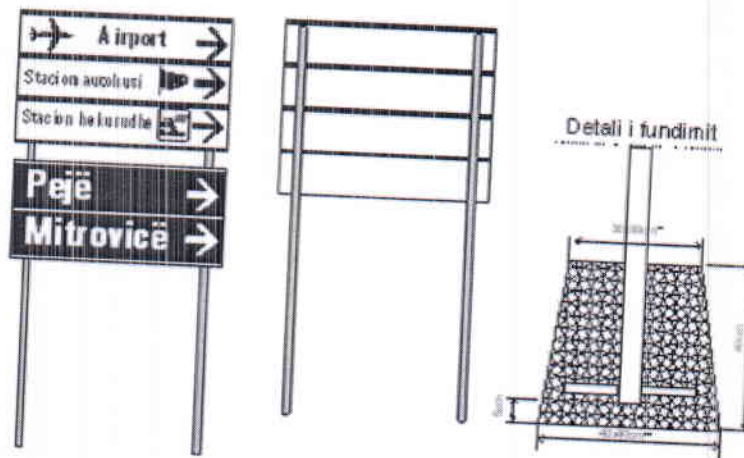
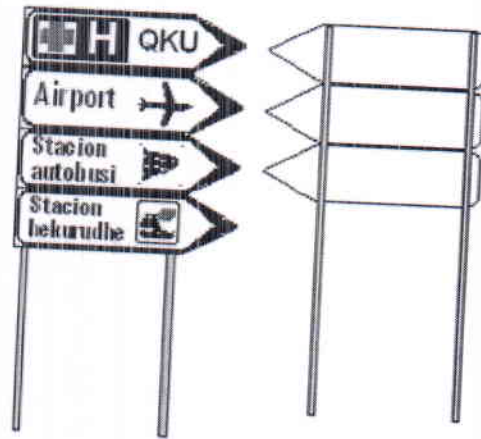
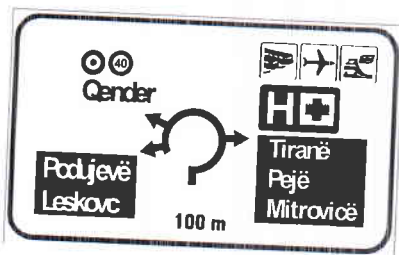

Figura 25. Modelet e konstruksionit mbajtës të tabelave të lajmërimit – pamja nga anash



Figura 26. Detali i vendosjes se udhëtregueseve

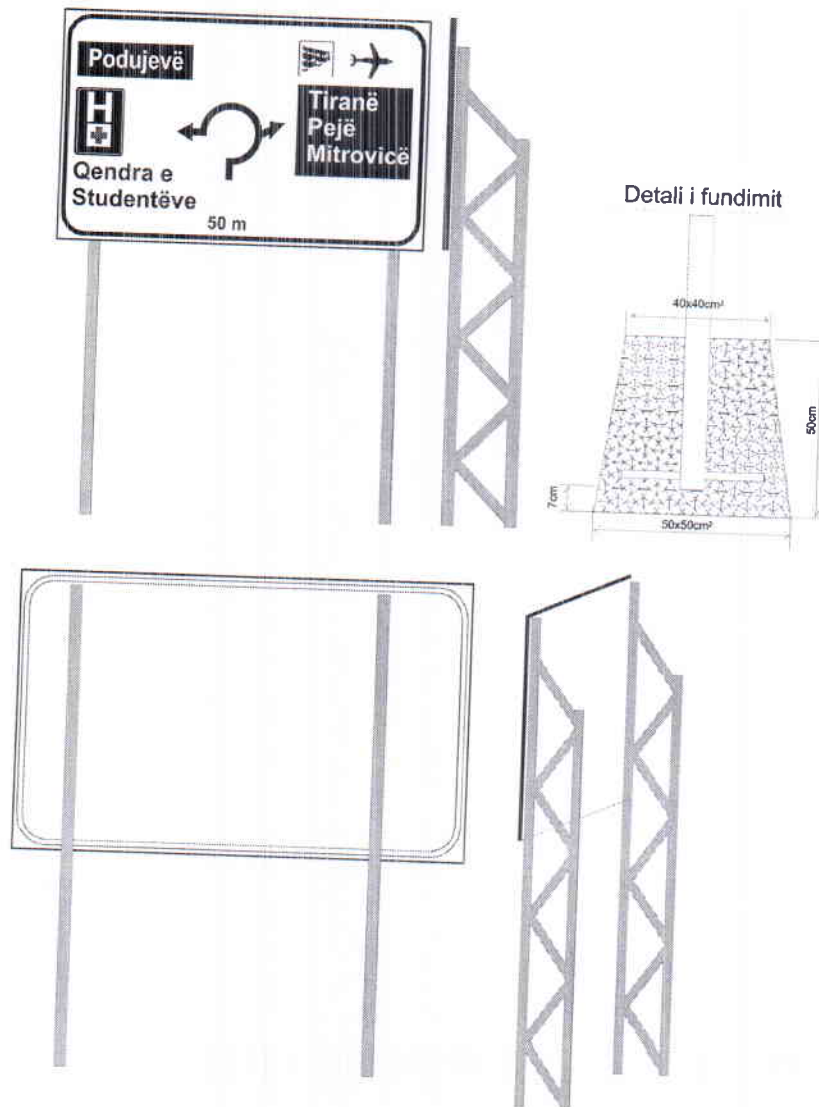

Figura 27. Modelet e konstruksionit mbajtës të tabelave udhëtrëguese të lajmërimit në gjysmëportal

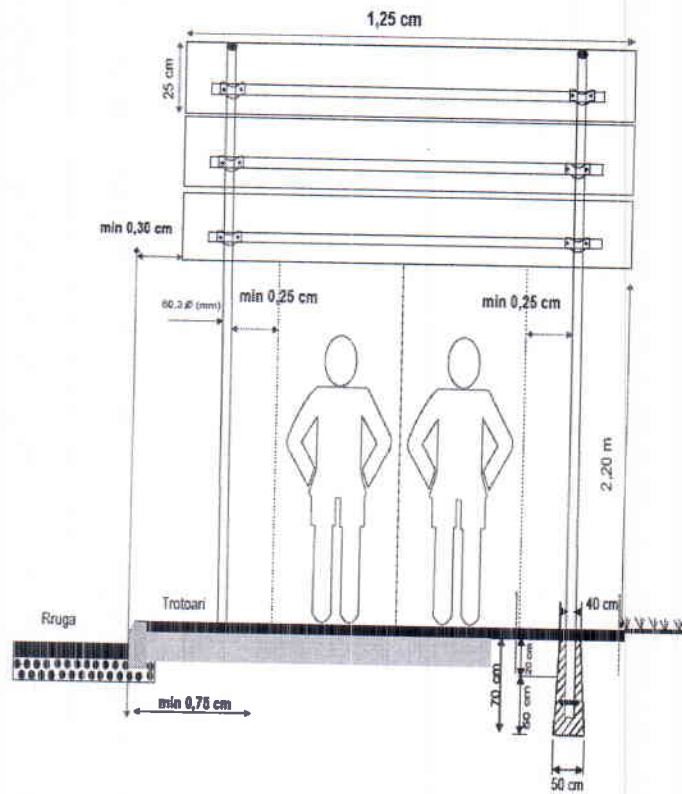

Figura 28. Dimensionet dhe mënyra e vendosjes së shtyllës gjysëmportale



Figura 29. Shtylla dhe disa elemente tjera të gjysmëportalit

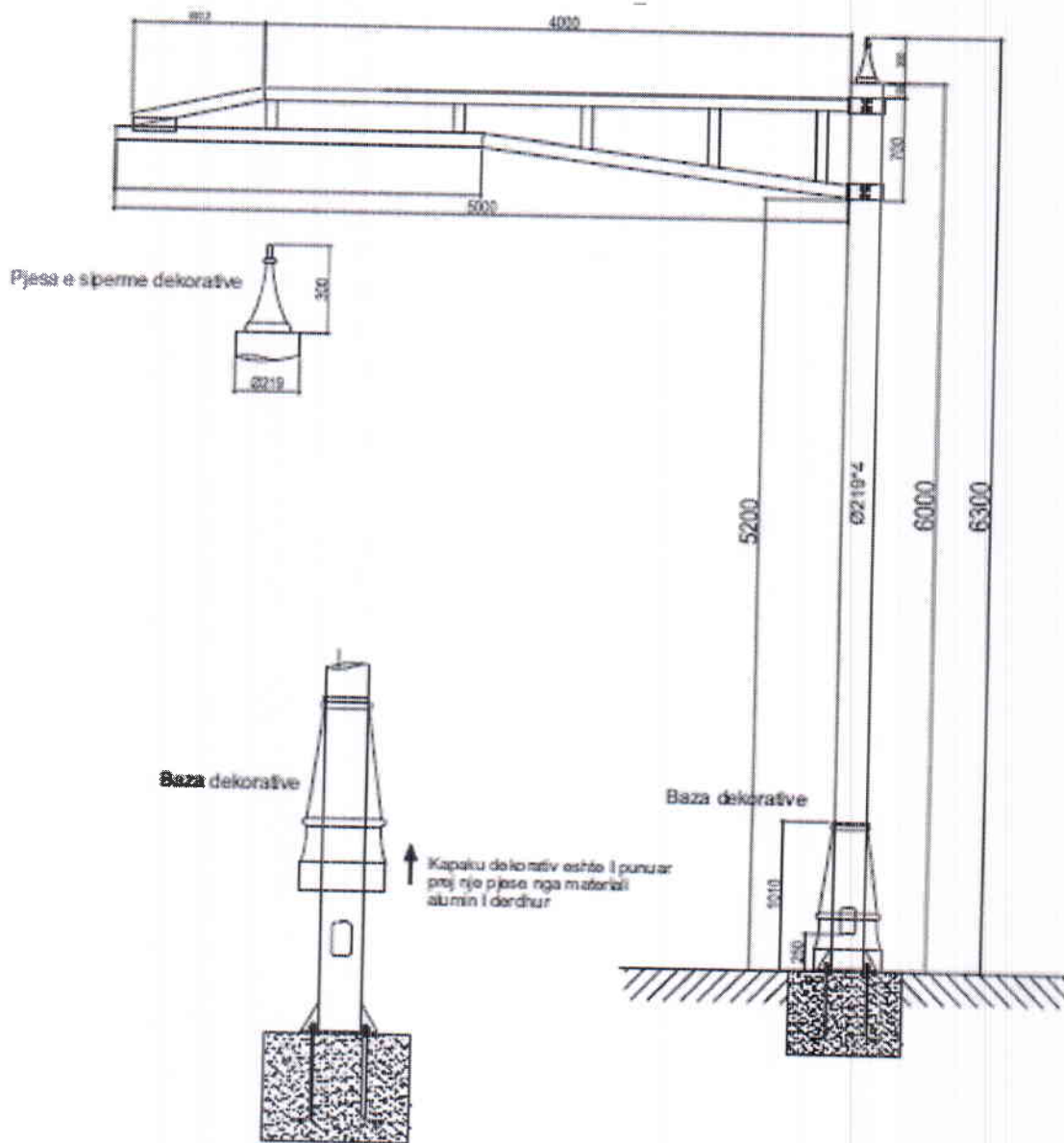

Figura 30. Mënyra e vendosjes së tabelës në gjysëmportal

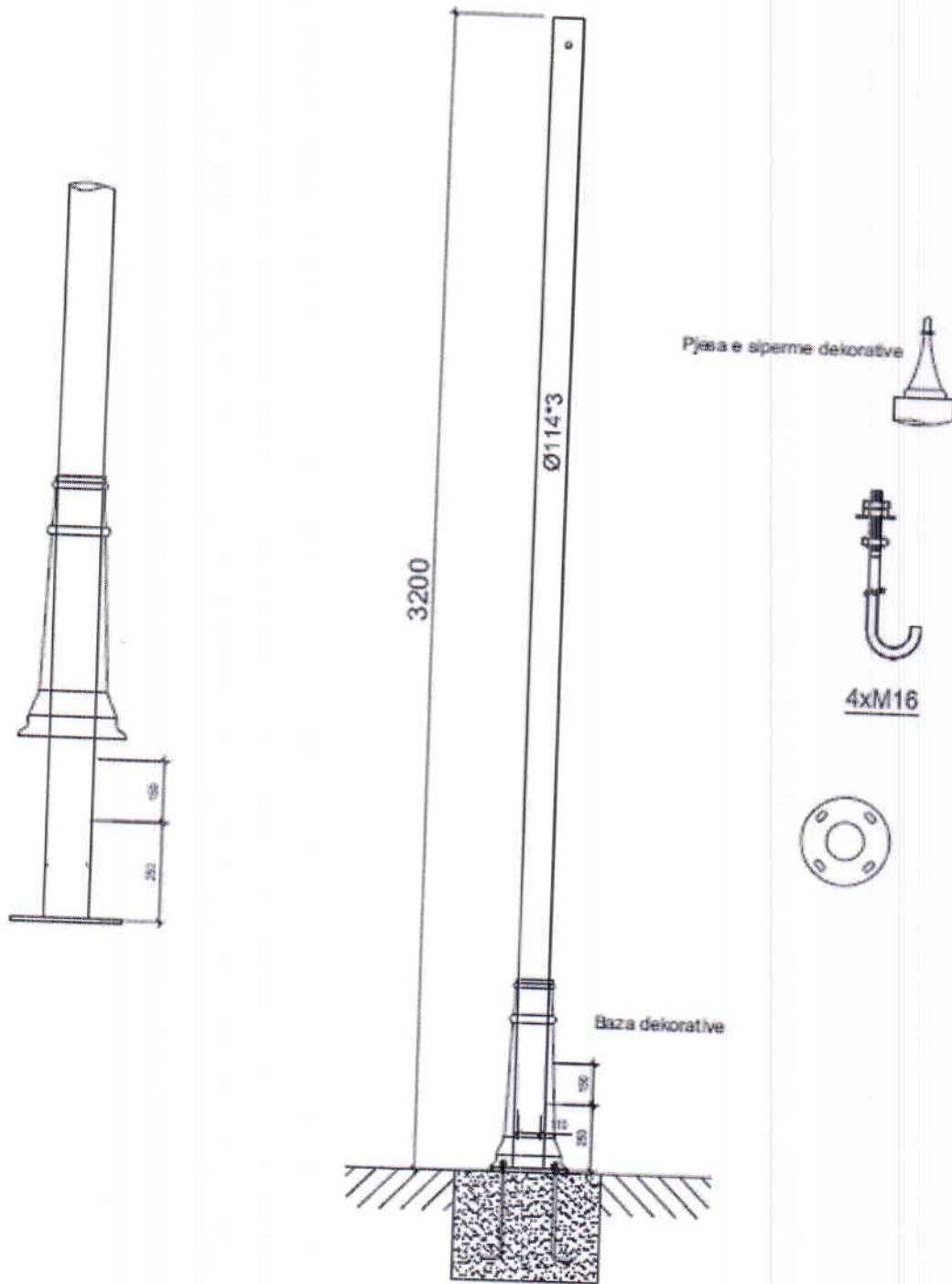

Figura 31. Dimensionet dhe mënyra e vendosjes së shtyllës portale me tabelë

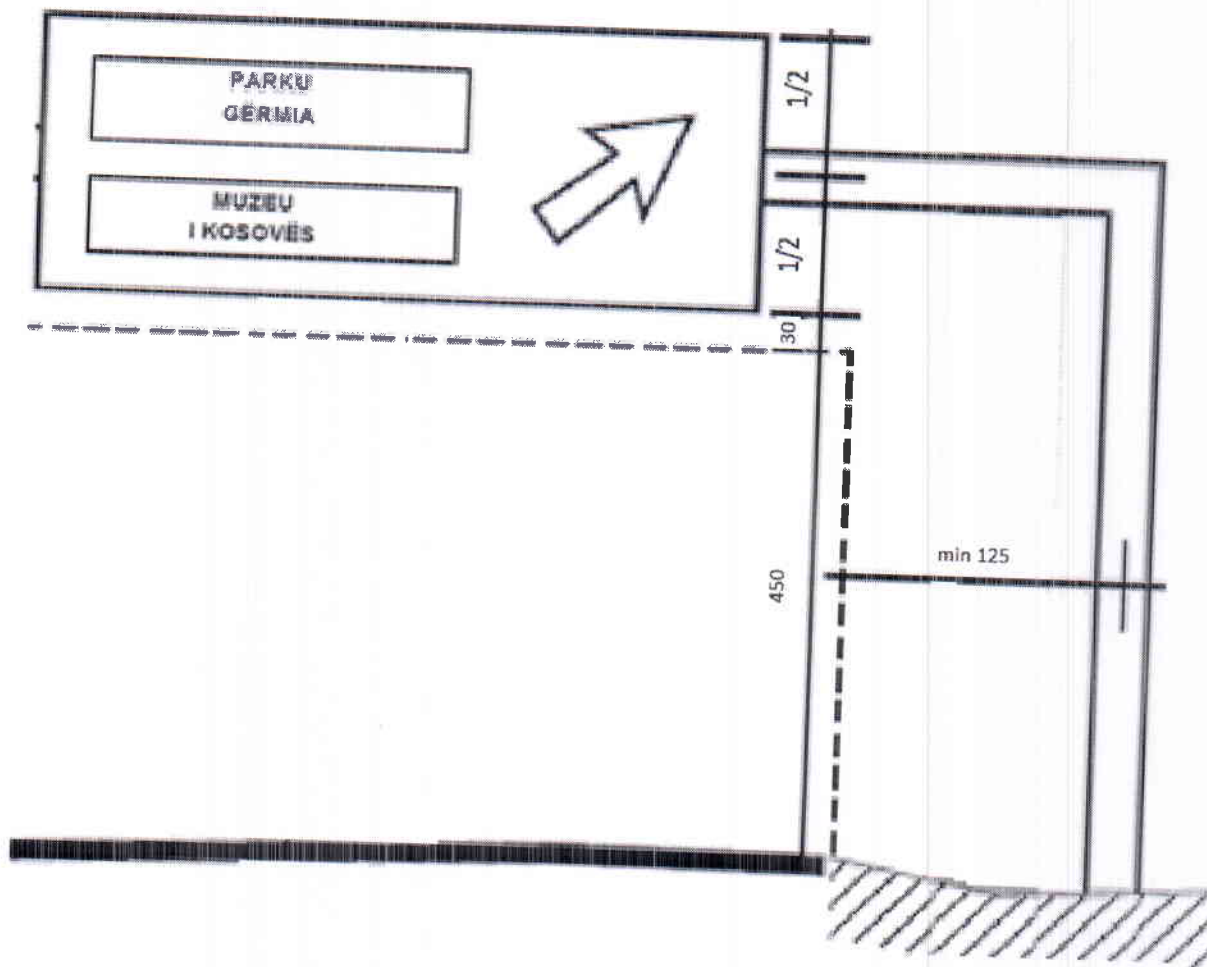

Figura 32. Mënyra e vendosjes së tabelës informuese në portal

Dimensionet e tabelave informuese

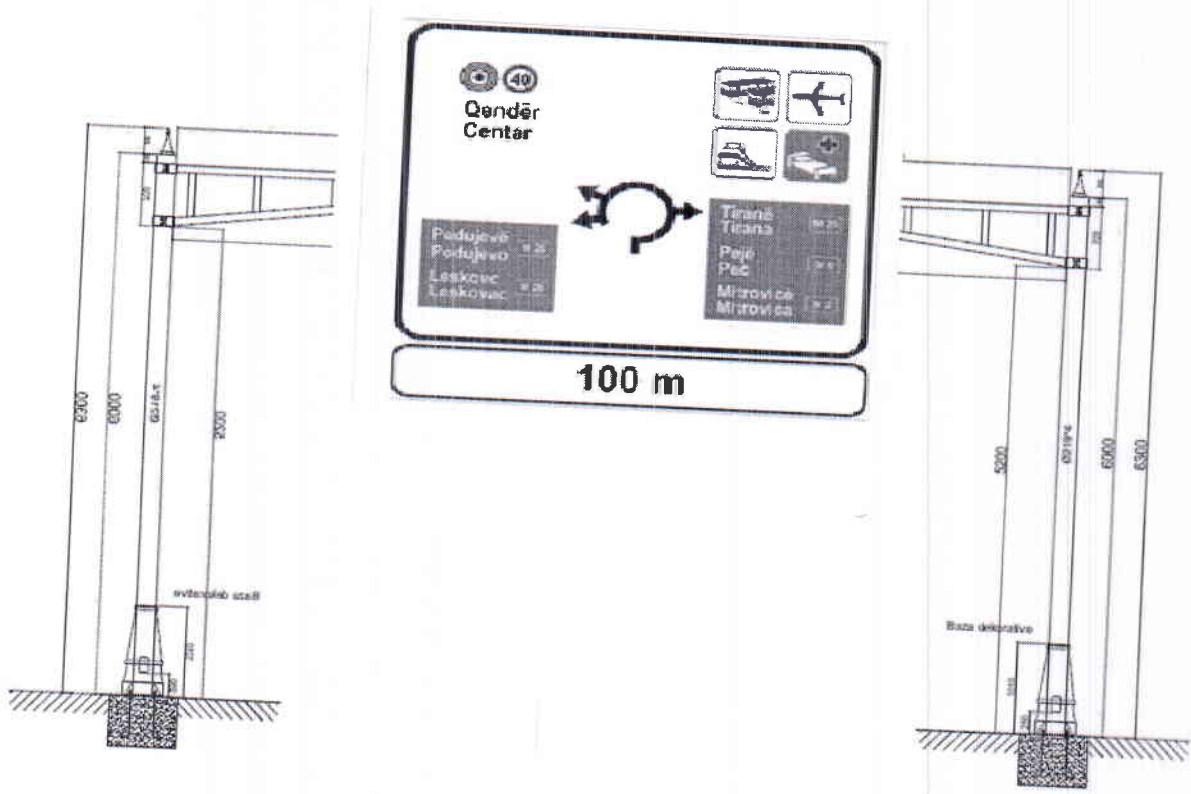

Figura 33. Tabelat

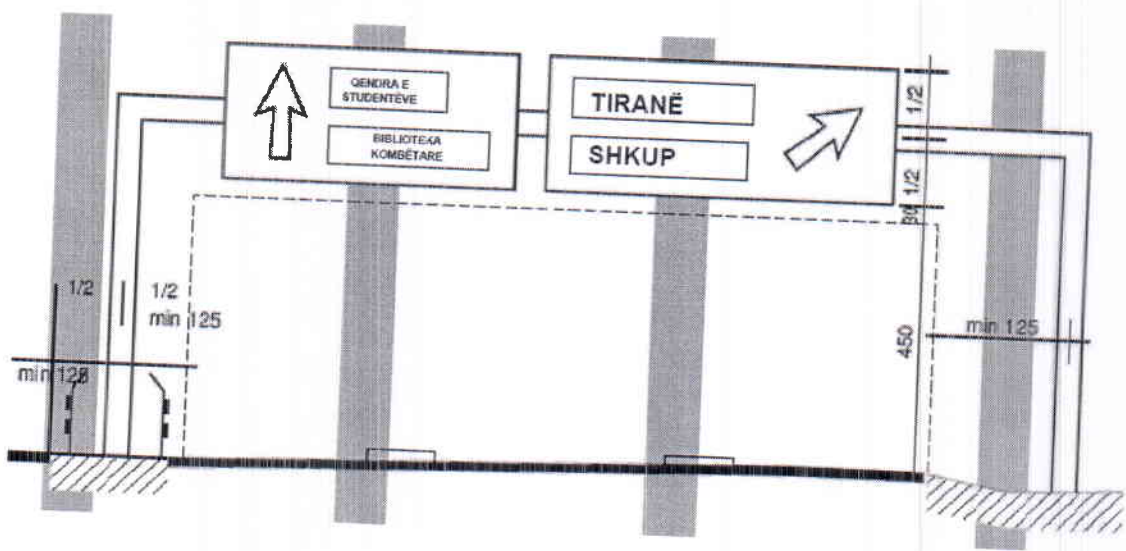
orientuese

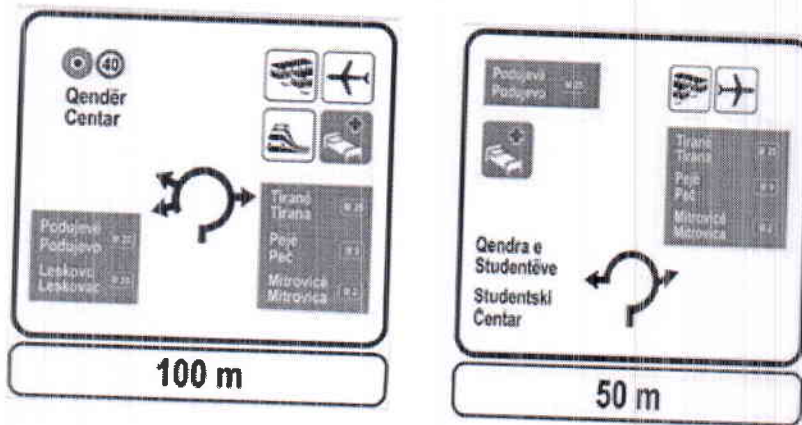
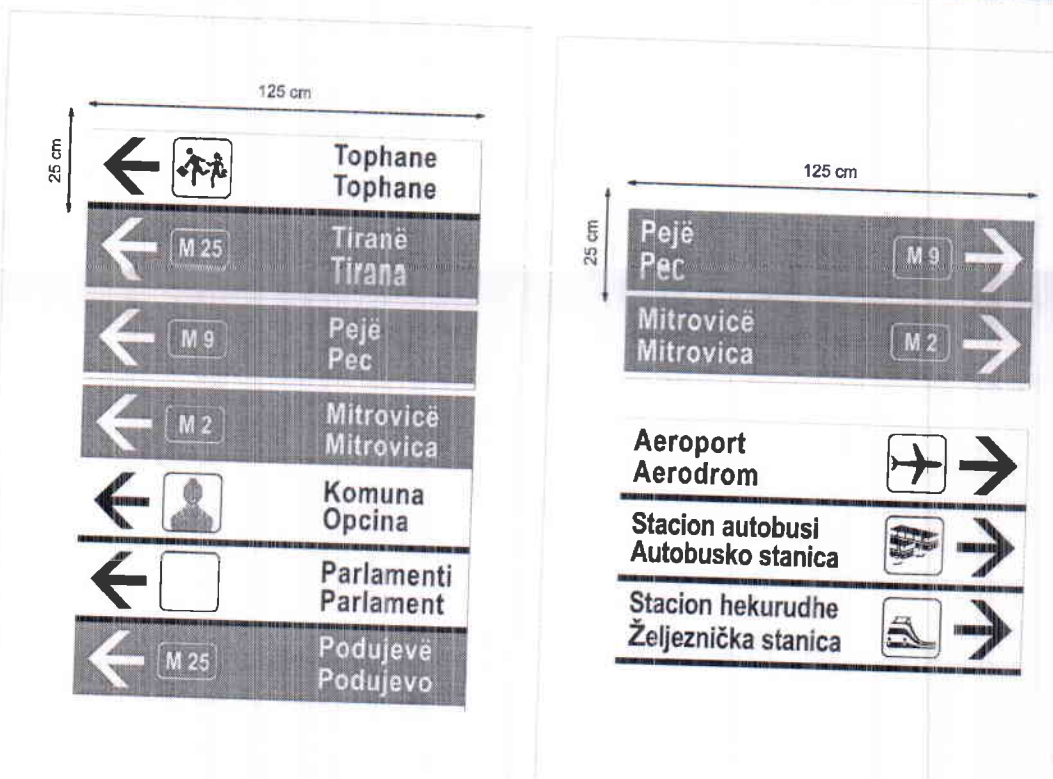

Figura 34. Tabelat udhëtrëguese